

**МІНІСТЕРСТВО ОСВІТИ І НАУКИ УКРАЇНИ
ДОНБАСЬКА ДЕРЖАВНА МАШИНОБУДІВНА АКАДЕМІЯ**

ОСВІТНЬО-ПРОФЕСІЙНА ПРОГРАМА

«ОБЛІК І ОПОДАТКУВАННЯ»

рівень вищої освіти	другий (магістерський)
ступінь вищої освіти	магістр
галузь знань	07 «Управління та адміністрування»
спеціальність	071 «Облік і оподаткування»

ЗАТВЕРДЖЕНО

Вченою радою ДДМА

протокол № _____ від __ 2023 р.

ВВОДИТЬСЯ В ДІЮ

з «01» вересня 2023 р.

Ректор

_____ **В.Д. Ковальов**

(наказ № __ від _____ 20__ р.

Краматорськ, 2023 рік

ЛИСТ ПОГОДЖЕННЯ освітньо-професійної програми

1. Програму було розроблено робочою групою відповідно до Стандарту вищої освіти за спеціальністю 071 «Облік і оподаткування» для другого (магістерського) рівня вищої освіти (наказ МОН України №958 від 10.07.2019р.) і рекомендовано до громадського обговорення на засіданні робочої групи (протокол № 1 від 17 лютого 2020 року). Проект ОПП розглянуто і рекомендовано до громадського обговорення на засіданні кафедри обліку, оподаткування та економічної безпеки (протокол № 13 від 18 лютого 2020 року).

Проект ОПП з урахуванням результатів громадського обговорення узгоджено на засіданні робочої групи спеціальності 071 «Облік і оподаткування» (протокол № 2 від 16 березня 2020 р.), розглянуто на засіданні кафедри обліку, оподаткування та економічної безпеки (протокол №15 від 17 березня 2020 р.) та затверджено на засідання навчально-методичної секції за спеціальністю «Облік і оподаткування» (протокол № 4 від 17 березня 2020 р.). ОПП була затверджена на засіданні вченої ради ДДМА (протокол № 8 від 28 травня 2020 р.)

2. ОПП було переглянуто, удосконалено і рекомендовано до громадського обговорення на засіданні робочої групи (протокол № 3 від 22 лютого 2021 р.), розглянуто на засіданні кафедри обліку, оподаткування та економічної безпеки (протокол № 13 від 23 лютого 2020 року). Проект ОПП з урахуванням результатів громадського обговорення узгоджено на засіданні робочої групи (протокол № 4 від 22 березня 2021 року), розглянуто на засіданні кафедри обліку, оподаткування та економічної безпеки (протокол № 15 від 23 березня 2021 року) та затверджено методичною радою спеціальності «Облік і оподаткування» (протокол №4 від 23 березня 2021 р.) Нова редакція ОПП затверджена на засіданні Вченої ради ДДМА (протокол № 9 від 25 березня 2021 р.).

3. ОПП було переглянуто, удосконалено і рекомендовано до громадського обговорення на засіданні робочої групи (протокол № 2 від 02 лютого 2023 р.), розглянуто на засіданні кафедри обліку, оподаткування та економічної безпеки (протокол № 13 від 21 лютого 2023 року).

Перший проректор з науково-педагогічної роботи:

А. М. Фесенко, канд. техн. наук, професор

Декан факультету економіки та менеджменту

Є.В. Мироненко . д-р техн. наук професор

Завідувач кафедри:



О. В. Акімова, д-р екон. наук, доцент

Керівник робочої групи спеціальності/Гарант освітньо-професійної програми:



О. В. Акімова, д-р екон. наук, доцент

ПЕРЕДМОВА

Освітня програма розроблена на основі таких нормативних документів та рекомендацій:

1. Про вищу освіту: Закон України №1556-VII від 01.07.2014 р.
URL: <http://zakon.rada.gov.ua/laws/show/1556-18>
2. Про затвердження Національної рамки кваліфікацій: Постанова Кабінету Міністрів України №1341 від 23.11.2011 р. URL: <http://zakon.rada.gov.ua/laws/show/1341-2011-п>
3. Національний класифікатор України: Класифікатор професій ДК 003:2010: Наказ Держспоживстандарту України від 28.07.2010 р. №327. URL: <http://zakon0.rada.gov.ua/rada/show/va327609-10>
4. Про затвердження переліку галузей знань і спеціальностей, за якими здійснюється підготовка здобувачів вищої освіти: Постанова Кабінету Міністрів України від 29 квітня 2015 р. № 266. URL: <http://zakon.rada.gov.ua/laws/show/266-2015-п>
5. Методичні рекомендації щодо розроблення стандартів вищої освіти: Наказ Міністерства освіти і науки України від 01.06.2017 р. № 600 (у редакції наказу Міністерства освіти і науки України від 21.12.2017 р. № 1648).
6. Лист Міністерства освіти і науки України від 28.04.2017 р. №1/9-234.
7. A Tuning Guide to Formulating Degree Programme Profiles Including Programme Competences and Programme Learning Outcomes. Bilbao, Groningen and The Hague, 2010. URL: http://www.core-project.eu/documents/Tuning_Guide_Publicada_CoRe.pdf.
8. Захарченко В.М., Луговий В.І., Рашкевич Ю.М., Таланова Ж.В., Кремень В.Г. (ред.) Розроблення освітніх програм. К. ДП «НВЦ «Пріоритети», 2014. 120 с.
9. Стандарт вищої освіти України: другий (магістерський) рівень, галузь знань 07 –Управління та адміністрування, спеціальності 071 – Облік і оподаткування. Затверджено і введено в дію наказом Міністерства освіти і науки України від 10.07.2019 р. № 958

Розроблено робочою групою у складі:

- | | |
|--------------------------------------------------------------------------------------------------------------------------|----------------------|
| 1. Акімова Олена Володимирівна, завідувачка кафедри обліку, оподаткування та економічної безпеки, д-р екон. наук, доцент | голова робочої групи |
| 2. Дубинська Олена Сергіївна, доцент кафедри обліку, оподаткування та економічної безпеки, канд. екон. наук, доцент | член робочої групи |
| 3. Сімаков Костянтин Іванович, доцент кафедри обліку, оподаткування та економічної безпеки, канд. екон. наук, доцент | член робочої групи |
| 4. Власова Ірина Олександрівна, головний бухгалтер ТОВ «НОВИЙ НАЦІОНАЛЬНИЙ СТАНДАРТ» | член робочої групи |

Рецензії зовнішніх стейкхолдерів

1. Фокін Олександр Костянтинович, головний бухгалтер ПрАТ «Новокраматорський машинобудівний завод», член Правління, к.е.н.
2. Долозіна Ірина Леонідівна, в.о. начальника Головного управління ДПС у Донецькій області, д.е.н.
3. Белік Ігор Борисович, начальник управління Східного офісу Держаудитслужби в Донецькій області
4. Петренко Ярослав Володимирович, менеджер департаменту аудиту ТОВ «Ернст енд Янг Аудиторські послуги», к.е.н.
5. Богатирьова Юлія Олександрівна, Радник з фінансових питань ТОВ «Миронівський хлібопродукт-Агро-С»

Ця освітньо-професійна програма не може бути повністю або частково відтворена, тиражована та розповсюджена без дозволу Донбаської державної машинобудівної академії.

1. Профіль освітньої програми

1 – Загальна інформація	
Повна назва закладу вищої освіти, структурного підрозділу	Донбаська державна машинобудівна академія Міністерства освіти і науки України, факультет економіки та менеджменту кафедра обліку, оподаткування і економічної безпеки
Ступінь вищої освіти та назва кваліфікації мовою оригіналу	Ступінь вищої освіти - «магістр» Кваліфікація – «магістр з обліку і оподаткування»
Офіційна назва освітньої програми	Освітньо-професійна програма «Облік і оподаткування»
Тип диплому та обсяг освітньої програми	Диплом магістра, одиничний, 90 кредитів ЄКТС, термін навчання – 1 рік 4 міс.
Наявність акредитації	Міністерство освіти і науки України (сертифікат про акредитацію № 0592397 від 18.09.2017 , до 01.07.2021 року)
Цикл / рівень	<ul style="list-style-type: none"> ● за Національною рамкою кваліфікацій (НРК) України – 8 рівень; ● за Qualifications Framework for the European Higher Education Area (QF-EHEA) –2 цикл; ● за European Qualifications Framework (EQF-LLL) – 7 рівень
Передумови	<p>- наявність ступеня бакалавра або освітньо-кваліфікаційного рівня спеціаліста;</p> <p>- умови вступу визначаються Правилами прийому до Донбаської державної машинобудівної академії, розробленими на основі Умов прийому до закладів вищої освіти, затверджених Міністерством освіти і науки України для року вступу.</p> <p>Прийом на навчання проводиться за освітніми програмами відповідно до Переліку галузей знань і спеціальностей, за якими здійснюється підготовка здобувачів вищої освіти, затвердженого постановою Кабінету Міністрів України від 29 квітня 2015 року № 266.</p>
Мова(и) викладання	Українська
2 – Мета освітньої програми	
забезпечити студентам здобуття загальних та спеціальних компетенцій, які належать до області обліку та оподаткування, що надасть їм можливість вирішувати складні обліково-аналітичні та контрольні завдання відповідно до національних та міжнародних стандартів обліку під час навчання та професійної діяльності, формування особистості фахівця, здатного до проведення досліджень та прийняття обґрунтованих управлінських рішень з використанням ефективних міжнародних методик і практик обліку та оподаткування.	
3 – Характеристика освітньої програми	
Предметна область (галузь знань, спеціальність)	Галузь знань 07 Управління та адміністрування Спеціальність 071 Облік і оподаткування Об'єкт: організаційна, управлінська, економічна, контрольно-аналітична, консультаційна, експертна діяльність суб'єктів господарювання у сфері обліку, аудиту та оподаткування.

	<p>Цілі навчання: підготовка фахівців, здатних розв'язувати складні завдання і проблеми у сфері обліку, аналізу, контролю, аудиту, оподаткування, що характеризуються невизначеністю умов.</p> <p>Теоретичний зміст предметної області: поняття, категорії, теорії і концепції обліку, аналізу, контролю, аудиту, оподаткування.</p> <p>Методи, методики та технології: загальнонаукові та спеціальні методи досліджень закономірностей функціонування сучасної економіки на макро- і мікрорівні, економіко-математичні методи для вирішення економічних проблем і завдань управління, а також методики адаптованих міжнародних практик і технологій організації обліку, контролю, аудиту, аналізу та оподаткування.</p> <p>Інструменти та обладнання: сучасні інформаційні системи і технології, спеціалізоване програмне забезпечення, методичний інструментарій для організації обліку, аналізу, контролю, аудиту, оподаткування, а також для збирання і аналізу даних.</p>
Орієнтація освітньої програми	Освітньо-професійна програма магістра передбачає здобуття компетенцій в галузі організації обліку та контролю (аудиту) та податкового менеджменту, забезпечення можливості працювати у міжнародному контексті в частині використання міжнародних стандартів звітності та фінансового контролю (аудиту), широке використання сучасного програмно-інформаційного забезпечення обліково-аналітичної діяльності
Основний фокус освітньої програми	Спеціальна освіта та професійна підготовка фахівців в сфері обліку, контролю та оподаткування в різних галузях економічної діяльності з акцентом на міжнародну діяльність суб'єктів господарювання, формування та аналіз обліково-аналітичної інформації за національними та міжнародними стандартами.
Особливості програми	<p>Особливістю програми є спрямованість на отримання знань, аналітичних, комунікативних, організаторських навичок в межах формування загальних та спеціальних компетентностей майбутніх магістрів, а саме:</p> <ul style="list-style-type: none"> ● орієнтація на міжнародні стандарти обліково-контрольної діяльності; ● підготовка обліково-аналітичного обґрунтування управлінських рішень; ● поглиблена увага до різних форм фінансового контролю (внутрішній, державний фінансовий аудит, фінансовий моніторинг та компласнс); ● спрямованість на поглиблене ознайомлення з системами оподаткування; ● реалізація в активному дослідницькому середовищі. <p>Програма забезпечує студентоцентричний підхід, що дозволяє розкрити особистий потенціал, забезпечити індивідуальний розвиток здобувача.</p>
4 – Придатність випускників до працевлаштування та подальшого навчання	
Придатність до працевлаштування	<p>Працевлаштування на підприємствах будь-якої організаційно-правової форми (промислові підприємства, державні організації, науково-дослідні організації, страхові, інвестиційні компанії, міжнародні компанії та корпорації, вищі навчальні заклади тощо), в яких випускники можуть працювати керівниками і фахівцями відповідних підрозділів.</p> <p>Випускники освітньої програми «Облік і оподаткування» згідно з чинною редакцією Національного класифікатора України (ДК 003:2010) придатні до працевлаштування за професіями:</p> <p>- 1231 Головний бухгалтер, Головний касир, Головний ревізор, Завідувач каси, Завідувач цехової бухгалтерії Начальник централізованої бухгалтерії;</p>

	<ul style="list-style-type: none"> - 2411.1 Молодший науковий співробітник (аудит, бухгалтерський облік), Науковий співробітник (аудит, бухгалтерський облік), Науковий співробітник-консультант (аудит, бухгалтерський облік); - 2411.2 Аудитор, Бухгалтер-експерт, Бухгалтер-ревізор, Консультант з податків і зборів; - 2419.3 Державний аудитор, Спеціаліст-бухгалтер; - 2441.2 Економіст з бухгалтерського обліку та аналізу господарської діяльності, Економіст з податків і зборів.
Подальше навчання	Отримання освіти на третьому (освітньо - науковому) рівні вищої освіти, набуття додаткових кваліфікацій в системі післядипломної освіти
Обсяг кредитів ЄКТС, необхідний для здобуття відповідного ступеня вищої освіти	<p>Обсяг освітньо-професійної програми підготовки магістра галузі знань 07 Управління та адміністрування спеціальності 071 Облік та оподаткування: на базі освітнього ступеня бакалавр – 90 кредитів ЄКТС.</p> <p>Обсяг освітньої програми дозволяє забезпечити загальні та спеціальні (фахові) компетентності за спеціальністю 071 «Облік і оподаткування», що визначені Стандартом вищої освіти.</p> <p>Термін навчання: денна форма - один рік 4 місяця; заочна форма - один рік 4 місяця.</p>
5 – Викладання та оцінювання	
Викладання та навчання	<p>Студентоцентрикований підхід у викладанні за освітньо-професійною програмою.</p> <p>Здійснюється проблемно-орієнтоване навчання, самонавчання, комбінація лекцій, практичних занять, самостійної роботи, консультацій із розв'язанням ситуаційних завдань, виконання міждисциплінарної курсової роботи, дослідницьких робіт, тестування на паперовому/електронному носію, проходження практики, виконання кваліфікаційної роботи магістра.</p> <p>Використовуються проблемні, інтерактивні, інформаційно-комп'ютерні, колективні та інтегративні, контекстні технології навчання, а також активні методи навчання, що розвивають професійні та комунікативні навички й уміння працювати в команді.</p>
Оцінювання	<p>Усне та письмове опитування, тести, презентація наскрізних проектів; захист аналітичних звітів, оцінка рефератів; захист розрахункових робіт тощо.</p> <p>Критерієм успішного проходження здобувачем освіти підсумкового оцінювання може бути досягнення ним мінімальних порогових рівнів оцінок за кожним запланованим результатом навчання навчальної дисципліни або наукової роботи.</p>
Система оцінювання	Оцінювання навчальних досягнень студентів здійснюється за національною 4-х бальною шкалою: відмінно (рівень досягнення програмного результату навчання 90-100%), добре (75-89%), задовільно (55-74%), незадовільно (менше 55%) та за 100-бальною (рейтинговою) шкалою ЄКТС (ECTS) (А (відмінно, рівень досягнення програмного результату навчання 90-100%), В (добре, 81-89%), С (добре, 75-80%), D(задовільно, 65-74%), Е (задовільно, 55-64%), FХ (незадовільно, 30-54%),F (незадовільно, 0-29%)) у формі екзамену / диференційованого заліку.
6 – Програмні компетентності	

<p>Інтегральна компетентність</p>	<p>Здатність розв'язувати складні завдання і проблеми у сфері професійної діяльності з обліку, контролю, аудиту, оподаткування, що передбачає здійснення організаційних, методичних, регуляторних інновацій у сфері обліку, оподаткування та контролю та характеризується невизначеністю умов і вимог здійснення професійної та навчальної діяльності.</p>
<p>Загальні компетентності</p>	<p>ЗК01. Вміння виявляти, ставити та вирішувати проблеми. ЗК02. Здатність спілкуватися іноземною мовою. ЗК03. Навички використання інформаційних і комунікаційних технологій. ЗК04. Здатність проведення досліджень на відповідному рівні. ЗК05. Здатність генерувати нові ідеї (креативність). ЗК06. Здатність до пошуку, оброблення та аналізу інформації з різних джерел. ЗК07. Здатність працювати в міжнародному контексті. ЗК08. Здатність спілкуватися з представниками інших професійних груп різного рівня (з експертами з інших галузей знань/видів економічної діяльності). ЗК09. Цінування та повага різноманітності та мультикультурності. ЗК10. Здатність діяти на основі етичних міркувань (мотивів). ЗК11. Здатність оцінювати та забезпечувати якість виконуваних робіт.</p>

<p>Фахові (спеціальні) компетентності</p>	<p>СК01. Здатність формувати та використовувати облікову інформацію для прийняття ефективних управлінських рішень на всіх рівнях управління підприємством в цілях підвищення ефективності, результативності та соціальної відповідальності бізнесу.</p> <p>СК02. Здатність організувати обліковий процес та регламентувати діяльність його виконавців у відповідності з вимогами менеджменту підприємства.</p> <p>СК03. Здатність застосовувати теоретичні, методичні і практичні підходи щодо організації обліку, контролю, планування та оптимізації податкових розрахунків.</p> <p>СК04. Здатність формувати фінансову звітність за міжнародними стандартами, коректно інтерпретувати, оприлюднювати й використовувати відповідну інформацію для прийняття ефективних управлінських рішень.</p> <p>СК05. Здатність застосовувати методи і методики аналітичного забезпечення сучасних систем менеджменту з урахуванням стратегії розвитку підприємства в умовах невизначеності, ризику та/або асиметричності інформації.</p> <p>СК06. Використовувати міжнародні стандарти контролю якості, аудиту, огляду, іншого надання впевненості та супутніх послуг з дотриманням вимог професійної етики в процесі практичної діяльності.</p> <p>СК07. Здатність формулювати завдання, удосконалювати методики та впроваджувати сучасні методи фінансового та управлінського обліку, аналізу, аудиту і оподаткування у відповідності зі стратегічними цілями підприємства.</p> <p>СК08. Здатність виконувати адміністративно-управлінські функції у сфері діяльності суб'єктів господарювання, органів державного сектору.</p> <p>СК09. Здатність здійснювати діяльність з консультивання власників, менеджменту підприємства та інших користувачів інформації у сфері обліку, аналізу, контролю, аудиту, оподаткування.</p> <p>СК10. Здатність проводити наукові дослідження з метою вирішення актуальних завдань теорії, методики, організації та практики обліку, аудиту, аналізу, контролю та оподаткування.</p> <p>СК 11. Здатність використовувати сучасні інформаційні технології для забезпечення складання і подання податкової звітності, використовувати і формувати обліково-аналітичну інформацію в сучасних управлінських системах.</p> <p>СК12 Здатність управління бюджетними процесами, складання звітності за міжнародними стандартами та її аналіз в установах державного сектору.</p> <p>СК13 Здатність управління зовнішньо-економічною діяльністю суб'єктів господарювання, здійснення обліку і аудиту міжнародних операцій.</p> <p>СК14 Здатність здійснювати податкове планування і прогнозування з використанням сучасних міжнародних практик у відповідності зі стратегічними цілями підприємства в умовах невизначеності.</p>
----------------------------------------------------------	----------------------------------------------------------------------------------------------------------------------------------------------------------------------------------------------------------------------------------------------------------------------------------------------------------------------------------------------------------------------------------------------------------------------------------------------------------------------------------------------------------------------------------------------------------------------------------------------------------------------------------------------------------------------------------------------------------------------------------------------------------------------------------------------------------------------------------------------------------------------------------------------------------------------------------------------------------------------------------------------------------------------------------------------------------------------------------------------------------------------------------------------------------------------------------------------------------------------------------------------------------------------------------------------------------------------------------------------------------------------------------------------------------------------------------------------------------------------------------------------------------------------------------------------------------------------------------------------------------------------------------------------------------------------------------------------------------------------------------------------------------------------------------------------------------------------------------------------------------------------------------------------------------------------------------------------------------------------------------------------------------------------------------------------------------------------------------------------------------------------------------------------------------------------------------------------------------------------------------------------------------------------------------------------------------------------------------------------------------------------------------------------------------------------------------------------------------------------------------------------------------------------------------------------------------------------------------------------------------------------------------------------------------------------------------------------------------------------------------------------------

7 – Програмні результати навчання

- ПРН01. Вміти розвивати та підвищувати свій загальнокультурний і професійний рівень, самостійно освоювати нові методи роботи та знання щодо комплексного бачення сучасних проблем економіки та управління.
- ПРН02. Знати теорію, методику і практику формування облікової інформації за стадіями облікового процесу і контролю для сучасних і потенційних потреб управління суб'єктами господарювання з урахуванням професійного судження.
- ПРН03. Вільно спілкуватися іноземною мовою усно і письмово при обговоренні результатів досліджень та інновацій.
- ПРН04. Організувати, розвивати, моделювати системи обліку і координувати діяльність облікового персоналу з урахуванням потреб менеджменту суб'єктів господарювання.
- ПРН05. Володіти інноваційними технологіями, обґрунтовувати вибір та пояснювати застосування нової методики підготовки і надання облікової інформації для потреб управління суб'єктом господарювання.
- ПРН06. Визначати інформаційні потреби користувачів облікової інформації в управлінні підприємством, надавати консультації управлінському персоналу суб'єкта господарювання щодо облікової інформації.
- ПРН07. Розробляти внутрішньофірмові стандарти і форми управлінської та іншої звітності суб'єктів господарювання.
- ПРН08. Обґрунтовувати вибір оптимальної системи оподаткування діяльності суб'єкта господарювання на підставі діючого податкового законодавства.
- ПРН09. Формувати фінансову звітність за національними та міжнародними стандартами для суб'єктів господарювання на корпоративному рівні, оприлюднювати й використовувати відповідну інформацію для прийняття управлінських рішень.
- ПРН10. Збирати, оцінювати та аналізувати фінансові та нефінансові дані для формування релевантної інформації в цілях прийняття управлінських рішень.
- ПРН11. Розробляти та оцінювати ефективність системи контролю суб'єктів господарювання.
- ПРН12. Обґрунтовувати інноваційні підходи до інформаційного забезпечення системи контролю використання ресурсного потенціалу суб'єктів господарювання та органів державного сектору з урахуванням стратегії розвитку бізнесу.
- ПРН13. Знати міжнародні стандарти контролю якості, аудиту, огляду, іншого надання впевненості та супутні послуги з дотриманням вимог професійної етики.
- ПРН14. Обґрунтовувати вибір і порядок застосування управлінських інформаційних технологій для обліку, аналізу, аудиту та оподаткування в системі прийняття управлінських рішень з метою їх оптимізації.
- ПРН15. Застосовувати наукові методи досліджень у сфері обліку, аудиту, аналізу, контролю та оподаткування та імплементувати їх у професійну діяльність та господарську практику.
- ПРН16. Здійснювати публічні ділові і наукові комунікації задля вирішення комунікативних завдань державною та іноземними мовами.
- ПРН17. Готувати й обґрунтовувати висновки задля консультування власників, менеджменту суб'єкта господарювання та інших користувачів інформації у сфері обліку, аналізу, контролю, аудиту, оподаткування.
- ПРН18. Дотримуватися норм професійної та академічної етики, підтримувати врівноважені стосунки з членами колективу (команди), споживачами, контрагентами, контактними аудиторіями.
- ПРН19. Вміти проектувати, планувати і проводити пошукові і розвідувальні роботи, здійснювати їх інформаційне, методичне, матеріальне, фінансове та кадрове забезпечення.
- ПРН20. Організувати системи внутрішнього контролю, комплаєнс контролю та проводити фінансовий дью ділідженс

8 – Ресурсне забезпечення реалізації програми

Специфічні характеристики кадрового забезпечення	Розробники програми: 1 доктор наук, 2 кандидати наук. Всі розробники є штатним співробітниками Донбаської державної машинобудівної академії. До забезпечення виконання програми залучаються науково-педагогічні працівники з науковими ступенями та вченими званнями, а також висококваліфіковані спеціалісти з кваліфікацією відповідно до спеціальності 071 Облік і оподаткування. До викладання дисциплін загальної підготовки залучаються науково-педагогічні працівники, сфера кваліфікації яких відповідає змісту програмних результатів навчання, які забезпечуються відповідними дисциплінами. З метою підвищення фахового рівня всі науково-педагогічні працівники один раз на п'ять років проходять стажування
Специфічні характеристики матеріально-технічного забезпечення	<ul style="list-style-type: none">● навчальні корпуси;● гуртожитки;● тематичні кабінети;● комп'ютерні класи;● пункти харчування;● точки бездротового доступу до мережі Інтернет;● мультимедійне обладнання;● спортивний зал, спортивні майданчики.
Специфічні характеристики інформаційного та навчально-методичного забезпечення	<ul style="list-style-type: none">● офіційний сайт ДДМА: http://www.dgma.donetsk.ua/ українською та англійською мовою● наукова бібліотека, читальні зали із доступом до вітчизняних та закордонних фахових періодичних видань відповідного спеціальності профілю;● віртуальна навчальне середовище Moodle;● пакет MS Office 365;● доступ до баз даних періодичних наукових видань Scopus та Web of Science;● робочі навчальні плани;● графіки навчального процесу● силабуси освітніх компонент (робочі програми освітніх компонент; дидактичні матеріали для самостійної та індивідуальної роботи студентів; програми практик; методичні вказівки щодо виконання курсових робіт, практики та дипломного проектування);● засоби діагностики (критерії оцінювання рівня підготовки; пакети комплексних контрольних робіт)

2. Перелік компонент освітньо-професійної програми та їхня логічна послідовність

2.1. Перелік компонент ОП

Код н/д	Компоненти освітньої програми (навчальні дисципліни, курсові проекти (роботи), практики, кваліфікаційна робота)	Кількість кредитів	Форма підсумкового контролю
Обов'язкові компоненти ОП (ОК)			
ОК 1	Ділове та академічне письмо іноземною мовою	3,0	Залік
ОК 2	Методологія та організація наукових досліджень	3,0	Залік
ОК 3	Технології soft skills	3,0	Залік
ОК 4	Облік та звітність за міжнародними стандартами	4,0	Екзамен
ОК 5	Обліково-аналітичне забезпечення системи менеджменту	4,0	Екзамен
ОК 6	Організація та методика контролю та аудиту	4,0	Екзамен
ОК 7	Системи податкового менеджменту	4,0	Екзамен
ОК 8	Сучасні інформаційні технології в обліку, аналізі, аудиті та оподаткуванні	4,0	Екзамен
ОК 9	Фінансовий аналіз	4,0	Екзамен
ОК 10	Міждисциплінарна курсова робота	1,0	Диф. залік
ОК 11	Виробнича практика	3,0	Диф. залік
ОК 12	Переддипломна практика	6,0	Диф. залік
ОК 13	Кваліфікаційна робота магістра	24,0	Державна атестація
Загальний обсяг обов'язкових компонент:		67,0	
Вибіркові компоненти ОП (ВК)			
	Вибіркові дисципліни циклу загальної підготовки	3,0	Залік
ВК 1	Етика професійного бухгалтера та аудитора	3,0	Залік
ВК 2	Фінансовий моніторинг	3,0	Залік
ВК 3	Дисципліни з інших ОП ДДМА (загальної підготовки)	3,0	Залік
	Вибіркові дисципліни циклу професійної підготовки	20,0	Залік
ВК 4	Бюджетний менеджмент	4,0	Залік
ВК 5	Дью ділідженс діяльності підприємства	4,0	Залік
ВК 6	Економічна безпека	4,0	Залік
ВК 7	Міжнародне податкове планування	4,0	Залік
ВК 8	Міжнародні стандарти в аудиті та контролі	4,0	Залік
ВК 9	Облік і аудит в установах державного сектору	4,0	Залік
ВК 10	Облік і оподаткування зовнішньоекономічної діяльності	4,0	Залік
ВК 11	Оподаткування суб'єктів малого підприємництва	4,0	Залік
ВК 12	Управлінський контроль	4,0	Залік
ВК 13	Дисципліни з інших ОП ДДМА (професійної підготовки)	4,0	Залік
Загальний обсяг вибірових компонент:		23,0	
ЗАГАЛЬНИЙ ОБСЯГ ОСВІТНЬОЇ ПРОГРАМИ		90,0	

2.2 Структурно-логічна схема ОП

Короткий опис логічної послідовності вивчення компонент освітньої програми

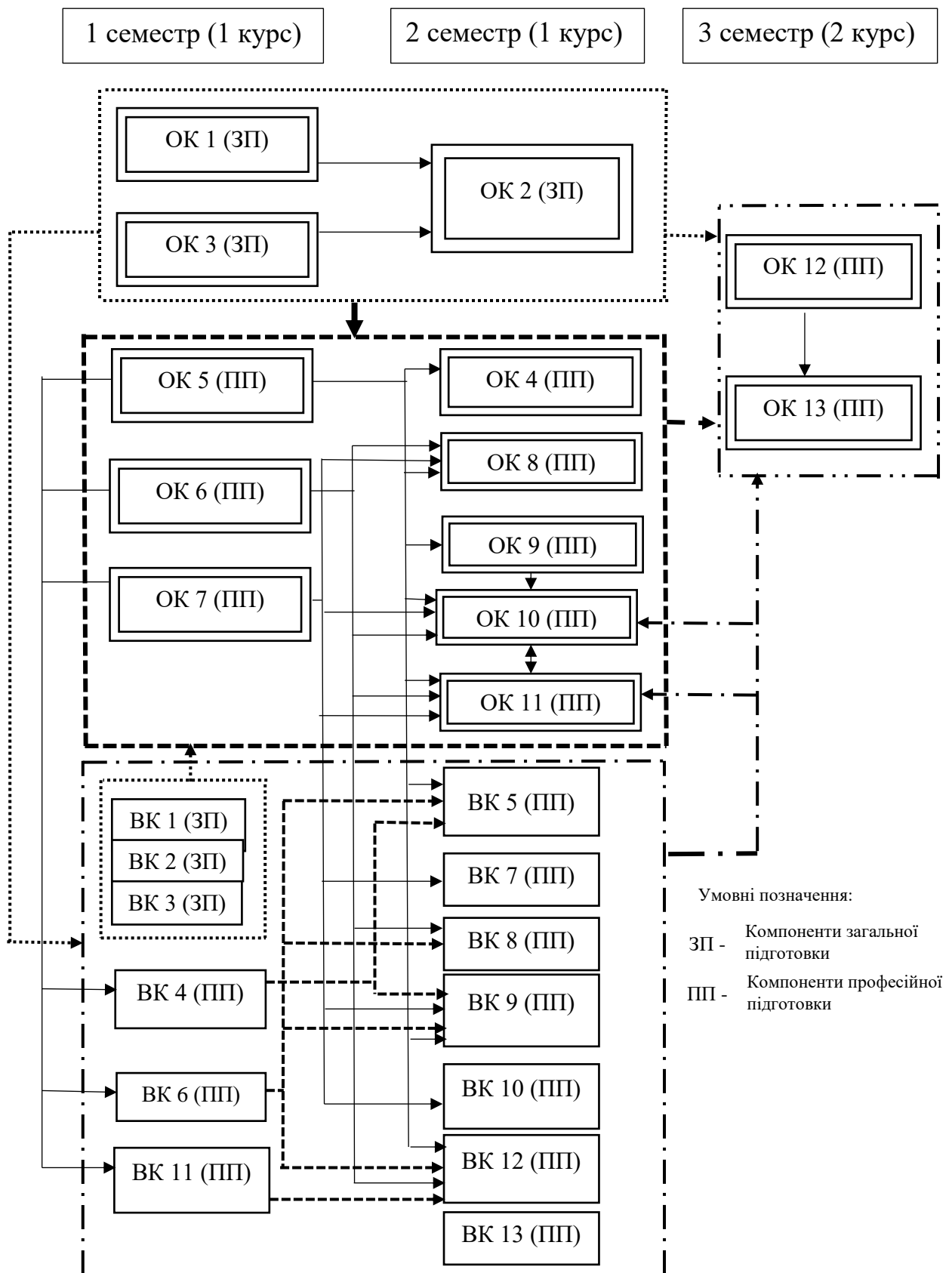

3.ФОРМА АТЕСТАЦІЇ ЗДОБУВАЧІВ ВИЩОЇ ОСВІТИ

Форма атестації здобувачів вищої освіти	<p>Атестація випускників освітньої програми проводиться у формі публічного захисту кваліфікаційної роботи.</p> <p>Атестація здійснюється відкрито і публічно та завершується видачою випускнику документу встановленого зразка про присудження ступеня магістра із присвоєнням кваліфікації «Магістр з обліку і оподаткування».</p> <p>Атестація осіб, які здобувають ступінь магістра, здійснюється атестаційною комісією, до складу якої можуть включатися представники роботодавців та їх об'єднань.</p>
Вимоги до кваліфікаційної роботи	<p>Кваліфікаційна робота спрямована на розв'язання складної задачі або проблеми в сфері обліку, аналізу, контролю, аудиту, оподаткування, що передбачає проведення досліджень та/або здійснення інновацій за невизначених умов і вимог та прийняття обґрунтованих управлінських рішень.</p> <p>Кваліфікаційна робота магістра є результатом самостійної індивідуальної дослідницької роботи здобувача другого рівня вищої освіти, комплексним дослідженням, яке виконується на завершальному етапі здобуття кваліфікації магістра для закріплення та демонстрації сформованих упродовж навчання загальних та спеціальних компетентностей відповідно профілю спеціальності, встановлення відповідності отриманих здобувачем вищої освіти програмних результатів навчання вимогам стандартів вищої освіти та підведення підсумків освоєння ним освітніх компонент, передбачених навчальними планами підготовки магістра за спеціальністю 071 «Облік і оподаткування», проходження переддипломної практики.</p> <p>Кваліфікаційна робота магістра має засвідчити рівень професійної підготовки здобувача та повинна містити результати власних теоретичних і прикладних досліджень, а також передбачати розробку підходів до розв'язання практичної задачі в межах обраної теми. Вона є кваліфікаційним документом, на підставі якого атестаційна комісія визначає рівень теоретичної підготовки випускника, його готовність до самостійної роботи за фахом і приймає рішення щодо присвоєння відповідної кваліфікації та видачу диплома.</p> <p>У кваліфікаційній роботі не може бути академічного плагіату, фальсифікації та фабрикації.</p> <p>Реферат кваліфікаційної роботи магістра має бути оприлюднений на офіційному сайті закладу вищої освіти або його підрозділу.</p>

4. ВИМОГИ ДО НАЯВНОСТІ СИСТЕМИ ВНУТРІШНЬОГО ЗАБЕЗПЕЧЕННЯ ЯКОСТІ ВИЩОЇ ОСВІТИ

Вимоги до наявності системи внутрішнього забезпечення якості вищої освіти визначаються відповідно до Європейських стандартів та рекомендацій забезпечення якості вищої освіти (ESG) та статті 16 Закону України «Про вищу освіту».

У закладі вищої освіти створено відділ з внутрішнього забезпечення якості вищої освіти Донбаської державної машинобудівної академії (Наказ №37 від 29.04.2020 р.), який діє відповідно до Положення про відділ з внутрішнього забезпечення якості вищої освіти Донбаської державної машинобудівної академії (<http://www.dgma.donetsk.ua/viddil-z-vnutrishnogo-zabezpechennya-yakosti-vischoyi-osviti.html>), затвердженого Вченою радою ДД- МА 31.01.2020 р. протокол № 6, введеного в дію наказом від 05.02.2020 р. № 8.

У Донбаській державній машинобудівній академії функціонує система внутрішнього забезпечення якості вищої освіти, яка передбачає здійснення таких процедур і заходів:

Посилання на Положення, що регламентують функціонування системи внутрішнього забезпечення якості вищої освіти в Академії, наведено у Додатку.

1) Визначення принципів та процедур забезпечення якості вищої освіти.

Систему внутрішнього забезпечення якості освіти ДДМА розроблено згідно з принципами:

- відповідності європейським та національним стандартам якості вищої освіти;
- автономії закладу вищої освіти, який несе відповідальність за забезпечення якості освітньої діяльності та якості вищої освіти;
- здійснення моніторингу якості;
- системного підходу, який передбачає управління якістю на всіх стадіях освітнього процесу;
- постійного підвищення якості;
- залучення студентів, роботодавців та інших зацікавлених сторін до процесу забезпечення якості;
- відкритості інформації на усіх етапах забезпечення якості.

Система внутрішнього забезпечення якості вищої освіти ДДМА передбачає здійснення таких процедур і заходів:

- планування освітньої діяльності: розробка, затвердження, моніторинг і періодичний перегляд освітніх програм;
- забезпечення якості кадрового складу;
- забезпечення наявності необхідних ресурсів для організації освітнього процесу та підтримки здобувачів вищої освіти;
- розвиток інформаційних систем для ефективного управління освітньою діяльністю;
- забезпечення публічності інформації про діяльність Академії;
- запобігання та виявлення академічного плагіату у наукових та навчально-методичних роботах викладачів, статтях у наукових періодичних виданнях Академії, дисертаціях здобувачів наукового ступеня та кваліфікаційних бакалаврських та магістерських роботах студентів;
- участь Академії в національних та міжнародних рейтингових дослідженнях закладів вищої освіти.

Положення про забезпечення якості освітньої діяльності та якості вищої освіти у Донбаській державній машинобудівній академії, затверджено Вченою радою ДДМА 25.10.2018р. протокол № 4, введено в дію наказом від 26.10.2018 р. № 89 (Додаток, п.5).

2) Здійснення моніторингу та періодичного перегляду освітніх програм.

Планування освітньої діяльності: розробка, затвердження, моніторинг і

періодичний перегляд освітніх програм в ДДМА здійснюється відповідно до «Положення про організацію освітнього процесу в Донбаській державній машинобудівній академії», що затверджене Вченою радою ДДМА 26 вересня 2019 р., протокол № 2 та введено в дію наказом від 3.10.2019 р., протокол № 66. Моніторинг і періодичний перегляд програм здійснюється з метою забезпечення їх відповідності потребам здобувачів і суспільства. Моніторинг спрямований на безперервне вдосконалення освітніх програм. Про будь-які дії, заплановані або вжиті як результат перегляду, слід інформувати всі зацікавлені сторони.

Регулярний моніторинг, перегляд і оновлення освітніх програм мають на меті гарантувати відповідний рівень надання освітніх послуг, а також створює сприятливе й ефективне навчальне середовище для здобувачів вищої освіти.

Моніторинг та періодичний перегляд освітніх програм передбачає оцінювання: змісту програми в контексті останніх досліджень, гарантуючи відповідність програми сучасним вимогам та Стандарту вищої освіти; потреб суспільства, що змінюються; ефективності процедур оцінювання студентів; навчального навантаження здобувачів вищої освіти, їх досягнень і результатів; очікувань, потреб і задоволеності здобувачів вищої освіти змістом та процесом навчання; навчального середовища відповідності меті і змісту програми; якості сервісних послуг для здобувачів вищої освіти.

Програми регулярно переглядаються та оновлюються, до процесу удосконалення освітніх програм залучаються здобувачі вищої освіти, роботодавці та інші стейкхолдери.

Положення про порядок розроблення та реалізації освітніх програм Донбаської державної машинобудівної академії, затверджено Вченою радою ДДМА 26.06.2019 р. протокол №13, введено в дію наказом від 08.07.2019р. № 50 (Додаток, п.16).

Положення про організацію освітнього процесу в Донбаській державній машинобудівній академії, затверджено Вченою радою ДДМА 26.09.2019 р. протокол №2, введено в дію наказом від 3.10.2019 р.№ 66 (Додаток, п.10).

3) Щорічне оцінювання здобувачів вищої освіти, науково-педагогічних і педагогічних працівників вищого навчального закладу та регулярне оприлюднення результатів таких оцінювань на офіційному веб-сайті вищого навчального закладу, на інформаційних стендах та в будь-який інший спосіб.

Особливістю системи оцінювання знань студентів Академії, яка базується на принципах студентоцентрованого навчання, є поєднання принципів поточного і підсумкового оцінювання знань студентів. Оцінювання здобувачів вищої освіти є послідовним, прозорим та проводиться відповідно до встановлених процедур, зазначених у Положенні про організацію освітнього процесу в Донбаській державній машинобудівній академії.

Оцінювання здобувачів вищої освіти дозволяє продемонструвати рівень формування загальних та спеціальних компетентностей та ступінь досягнення ними запланованих програмних результатів навчання відповідно до критеріїв та методів оцінювання, які оприлюднюються заздалегідь на офіційному веб-сайті вищого навчального закладу.

Оцінювання науково-педагогічних і педагогічних працівників вищого навчального закладу визначається через проведення атестації проведення атестації співробітників Донбаської державної машинобудівної академії.

Положення про організацію освітнього процесу в Донбаській державній

машинобудівній академії, затверджено Вченою радою ДДМА 26.09.2019 р. протокол №2, введено в дію наказом від 3.10.2019 р. № 66 (Додаток, п.10).

Положення про навчання студентів ДДМА за індивідуальним графіком, затверджено Вченою радою ДДМА 29.11.2018 р. протокол №5, введено в дію наказом від 10.12.2018 р. № 101 (Додаток, п.8).

Положення про організацію і контроль самостійної позааудиторної роботи студентів у Донбаській державній машинобудівній академії, затверджено Вченою радою ДДМА 26.06.2019р. протокол №13, введено в дію наказом від 08.07.2019р. № 50 (Додаток, п.9).

Положення про академічну мобільність здобувачів вищої освіти Донбаської державної машинобудівної академії, затверджено Вченою радою ДДМА 26.12.2019 р. протокол № 5, введено в дію наказом від 27.12.2019р. № 93 (Додаток, п.1).

Положення про атестацію працівників академії, затверджено 18.04.2005 р. (Додаток, п.2).

4) Забезпечення підвищення кваліфікації педагогічних, наукових і науково-педагогічних працівників.

Система підвищення кваліфікації науково-педагогічних, педагогічних та наукових працівників розробляється у відповідності до діючої нормативної бази та будується на наступних принципах: обов'язковості та періодичності проходження стажування і підвищення кваліфікації; прозорості процедур організації стажування та підвищення кваліфікації; моніторингу відповідності змісту програм підвищення кваліфікації задачам професійного діяльності; обов'язковості впровадження результатів підвищення кваліфікації в наукову та педагогічну діяльність; оприлюднення результатів стажування та підвищення кваліфікації.

Основними завданнями підвищення кваліфікації працівників є: удосконалення раніше набутих та/або набуття нових компетентностей у межах професійної діяльності або галузі знань з урахуванням вимог відповідного професійного стандарту (у разі його наявності); набуття особою досвіду виконання додаткових завдань та обов'язків у межах спеціальності та/або професії, та/або займаної посади; формування та розвитку цифрової, управлінської, комунікаційної, медійної, інклюзивної, мовленнєвої компетентностей тощо.

Положення про підвищення кваліфікації педагогічних і науково-педагогічних працівників Донбаської державної машинобудівної академії, Затверджено Вченою радою ДДМА 26.12.2019р. протокол № 5, введено в дію наказом від 27.12.2019р. № 93 (Додаток, п.12).

5) Забезпечення наявності необхідних ресурсів для організації освітнього процесу, у тому числі самостійної роботи студентів, за кожною освітньою програмою.

Академія забезпечує освітній процес необхідними та доступними для здобувачів вищої освіти ресурсами (кадровими, методичними, матеріальними, інформаційними та ін.) та здійснює всебічну підтримку студентів. Внутрішнє забезпечення якості освіти гарантує, що всі необхідні ресурси відповідають цілям навчання, формуванню загальних та спеціальних компетентностей, запланованим програмним результатам навчання, є загальнодоступними, а здобувачі вищої освіти поінформовані про їх наявність. При плануванні, розподілі та наданні навчальних ресурсів і забезпеченні підтримки здобувачів вищої освіти враховуються потреби різноманітного студентського контингенту та

принципи студентоцентрованого навчання.

Положення про відділ роботи з іноземними студентами ДДМА, затверджено Ректором ДДМА 30.05.2019р. (Додаток, п.3).

Положення про порядок визнання в ДДМА результатів навчання, отриманих у неформальній освіті, затверджено Вченою радою ДДМА 26.12.2019 р. протокол № 5, введено в дію наказом від 27.12.2019р. № 93 (Додаток, п.13).

Положення про організацію і контроль самостійної позааудиторної роботи студентів у ДДМА, затверджено Вченою радою ДДМА 26.06.2019 р. протокол №13, введено в дію наказом від 08.07.2019р. № 50 (Додаток, п.9).

Положення про навчання студентів ДДМА за індивідуальним графіком, затверджено Вченою радою ДДМА 29.11.2018 р. протокол №5, введено в дію наказом від 10.12.2018 р. № 323 (Додаток, п.8).

Положення про порядок роботи атестаційних комісій у Донбаській державній машинобудівній академії в особливих умовах в дистанційному режимі, затверджено Вченою радою ДДМА 28.05.2020 р. протокол № 8, введено в дію наказом від 29.05.2020 р. № 48 (Додаток, п.15).

Положення про дистанційне навчання здобувачів вищої освіти за денною формою у Донбаській державній машинобудівній академії в особливих умовах, затверджено Вченою радою ДДМА 28.05.2020 р. протокол № 8, введено в дію наказом від 29.05.2020 р. № 48 (Додаток, п.4).

Положення про порядок проведення всіх видів практик здобувачів вищої освіти Донбаської державної машинобудівної академії в особливих умовах, затверджено Вченою радою ДДМА 28.05.2020 р. протокол № 8, введено в дію наказом від 29.05.2020 р. № 48 (Додаток, п.14).

б) Забезпечення наявності інформаційних систем для ефективного управління освітнім процесом.

З метою управління освітнім процесом проводиться ефективна політика в сфері надання своєчасної інформації та управління освітнім процесом.

Дана система передбачає автоматизацію провідних напрямків управління освітнім процесом, зокрема: доступ до навчальних ресурсів; обліку та аналізу успішності здобувачів вищої освіти; адміністрування основних та допоміжних процесів забезпечення освітньої діяльності; моніторинг дотримання стандартів якості та ін.

Положення про організацію освітнього процесу за заочно-дистанційною формою з використанням системи дистанційного навчання Moodle DDMA у Донбаській державній машинобудівній академії, затверджено Вченою радою ДДМА 30.11.2017 р. протокол № 4, введено в дію наказом від 6.12.2017 р. (Додаток, п.11).

Положення про навчальний дистанційний курс і організацію навчального процесу за заочною (заочно-дистанційною) формою в системі Moodle DDMA у Донбаській державній машинобудівній академії, затверджено Вченою радою ДДМА 23.02.2017 р. протокол № 6, введено в дію наказом від 01.03.2017р. № 23 (Додаток, п. 7).

Положення про Центр дистанційної і заочної освіти ДДМА, введено в дію наказом від 12.05.2016р. № 48 (Додаток, п.18).

Положення про Локальний центр дистанційної і заочної освіти ДДМА, введено в дію наказом у 2019

7) Забезпечення публічності інформації про освітні програми, ступені вищої освіти та кваліфікації.

Достовірна, своєчасна, об'єктивна та актуальна інформація щодо навчання за освітньо-професійною програмою «Облік і оподаткування» оприлюднена у вільному доступі на сайті Донбаської державної машинобудівної академії.

Своєчасно надається інформація для потенційних здобувачів вищої освіти, студентів, випускників, інших стейкхолдерів і громадськості про освітню діяльність за ОПП, включаючи мету освітньої програми, характеристику освітньої програми, процедуру викладання та оцінювання, програмні загальні та спеціальні компетентності, заплановані програмні результати навчання, ресурсне забезпечення реалізації програми, перелік компонент освітньо- професійної програми та їх логічна послідовність, форма атестації здобувачів вищої освіти тощо.

Освітньо-професійна програма «Облік і оподаткування» за другим (магістерським) рівнем. Режим доступу:

http://www.dgma.donetsk.ua/docs/op/2021/ОПП_Магістр_071_2021.pdf

8) Забезпечення ефективної системи запобігання та виявлення академічного плагіату у наукових працях працівників вищих навчальних закладів і здобувачів вищої освіти.

Забезпечення дотримання академічної доброчесності учасниками освітнього процесу базується на принципах дотримання загальноприйнятих принципів моралі; демонстрації поваги до Конституції і Законів України, дотримання їхніх норм; поваги до всіх учасників освітнього процесу, дотримання норм законодавства про авторське право.

У випадку порушення принципів академічної доброчесності відповідні особи притягуються до відповідальності відповідно до законодавства та діючих в Академії положень.

Стандарт академічної доброчесності Донбаської державної машинобудівної академії, затверджено Вченою радою ДДМА 27.12.2018 р. протокол № 6, введено в дію наказом від 28.12.2018р. № 107 (Додаток ,п. 19).

Тимчасове положення Про запобігання та виявлення академічного плагіату у навчальній та науково-дослідній роботі учасників освітнього процесу у ДДМА, затверджено Вченою радою ДДМА 29.03.2018р. протокол №8 (Додаток, п.20).

9) Інших процедур і заходів.

Спеціальні вимоги до зарахування. Набір на спеціальність 071 «Облік і оподаткування» другого (магістерського рівня) здійснюється за рейтингом дипломів освітнього рівня «бакалавр» та результатами складання ЄВІ з іноземної мови та вступного випробування зі спеціальності. Формування контингенту, правила прийому, переведення та поновлення відбувається відповідно до *Положення про приймальну комісію Донбаської державної машинобудівної академії (затверджено Вченою радою ДДМА 26.12.2019 р. протокол № 5, введено в дію наказом від 26.12.2019 р. (Додаток, п. 17)).*

Система забезпечення вищим навчальним закладом якості освітньої діяльності та якості вищої освіти (система внутрішнього забезпечення якості) за поданням ЗВО оцінюється Національним агентством із забезпечення якості вищої освіти або акредитованими ним незалежними установами оцінювання та забезпечення якості вищої освіти на предмет її відповідності вимогам до системи забезпечення якості вищої освіти,

що затверджуються Національним агентством із забезпечення якості вищої освіти, та міжнародним стандартам і рекомендаціям щодо забезпечення якості вищої освіти.

**5. Матриця відповідності
програмних компетентностей (ЗК, СК) компонентам (ОК, ВК) освітньої програми «Облік і оподаткування»
зі спеціальності 071 «Облік і оподаткування»**

	ОК 1	ОК 2	ОК 3	ОК 4	ОК 5	ОК 6	ОК 7	ОК 8	ОК 9	ОК 10	ОК 11	ОК 12	ОК 13	ВК 1	ВК 2	ВК 3*	ВК 4	ВК 5	ВК 6	ВК 7	ВК 8	ВК 9	ВК 10	ВК 11	ВК 12	ВК 13*
ІК	+	+	+	+	+	+	+	+	+	+	+	+	+	+	+		+	+	+	+	+	+	+	+	+	
ЗК 1		+	+	+	+	+	+	+	+	+	+	+	+	+	+		+	+	+	+	+	+	+	+	+	
ЗК 2	+					+		+					+				+			+						
ЗК 3		+	+	+	+	+	+	+	+	+	+	+	+	+	+		+	+	+	+	+	+	+	+	+	+
ЗК 4	+	+				+		+				+	+													
ЗК 5		+		+	+	+	+	+	+	+	+	+	+		+				+	+	+			+	+	
ЗК 6	+	+		+	+	+	+	+	+	+	+	+	+		+			+	+	+	+	+	+	+	+	+
ЗК 7	+	+				+		+					+	+				+			+		+			
ЗК 8	+	+	+	+	+	+		+				+		+	+				+		+	+	+	+	+	
ЗК 9			+			+		+						+							+			+		
ЗК 10			+			+		+						+							+			+		
ЗК 11				+	+	+	+	+	+		+	+			+			+		+	+	+	+	+	+	+
СК 1	+			+	+	+	+	+	+			+	+	+	+					+	+	+	+	+	+	+
СК 2						+	+	+				+		+						+		+	+		+	+
СК 3						+				+	+	+	+							+	+		+		+	
СК 4								+						+												
СК 5		+		+	+	+	+	+	+	+	+	+	+		+						+			+	+	

СК 6										+				+			+		+		+					
СК 7		+	+			+	+	+	+			+	+	+	+		+		+	+	+	+	+	+	+	+
СК 8			+	+	+	+	+		+			+			+			+			+				+	
СК 9			+	+	+	+	+	+	+	+		+	+	+	+		+	+	+	+	+	+	+	+	+	+
СК 10	+	+				+	+	+	+			+	+		+		+		+	+					+	
СК 11				+	+	+	+				+	+	+		+							+			+	
СК 12																		+			+					
СК 13	+						+	+												+		+				
СК 14	+					+														+						

*- компетентності (ЗК, СК) визначаються в залежності від обраної вибіркової компоненти з інших ОП ДДМА

ПРН 18			+			+		+					+	+		+			+		+			
ПРН 19	+	+					+			+			+		+									
ПРН 20							+						+		+			+						+

*- програмні результати навчання (ПРН) визначаються в залежності від обраної вибіркової компоненти з інших ОП ДДМА

Посилання на Положення, що регламентують функціонування системи внутрішнього забезпечення якості вищої освіти

- 1) Положення про академічну мобільність здобувачів вищої освіти Донбаської державної машинобудівної академії. Режим доступу:
[http://www.dgma.donetsk.ua/docs/acts/Акад_%20мобільність%20ДДМА%20\(сайт\).pdf](http://www.dgma.donetsk.ua/docs/acts/Акад_%20мобільність%20ДДМА%20(сайт).pdf)
- 2) Положення про атестацію працівників академії. Режим доступу:
http://www.dgma.donetsk.ua/docs/acts/polozhennya_pro_atestaciyu_pracivnikiv_akademiyi_1.pdf
- 3) Положення про дистанційне навчання здобувачів вищої освіти за денною формою у Донбаській державній машинобудівній академії в особливих умовах. Режим доступу:
http://www.dgma.donetsk.ua/docs/acts/Положення_про_Дистанц_навч_2022_Ред_22_05.pdf
- 4) Положення про внутрішню систему забезпечення якості освіти. Режим доступу:
http://www.dgma.donetsk.ua/docs/acts/Положення_про_внутр_сист_заб_якості_ДДМА_2020_Сайт.pdf
- 5) Положення про порядок розроблення та реалізації освітніх програм ДДМА
<http://www.dgma.donetsk.ua/docs/acts/Положення%20про%20розр%20та%20реаліз%20осв%20прогр%20ДДМА.pdf>
- 6) Положення про робочу програму навчальної дисципліни у ДДМА
http://www.dgma.donetsk.ua/docs/acts/Положення_про_робочу_програму_навч_дисципліни_у_ДДМА.pdf
- 7) Положення про Силабус навчальної дисципліни у ДДМА
<http://www.dgma.donetsk.ua/docs/acts/Положення%20про%20Силабус%20навчальної%20дисципліни%20у%20ДДМА.pdf>
- 8) Положення про Локальний центр дистанційної і заочної освіти ДДМА. Режим доступу:
http://www.dgma.donetsk.ua/docs/acts/Положення_про_локальний_центр_дистанційної.pdf
- 9) Положення про навчальний дистанційний курс і організацію навчального процесу за заочною (заочно-дистанційною) формою в системі Moodle DDMA у Донбаській державній машинобудівній академії. Режим доступу:
<http://www.dgma.donetsk.ua/docs/DZO/docs/2016-06-13%20Нормативні%20документи/Положення%202018-19%20на%20сайт.pdf>
- 10) Положення про навчання студентів ДДМА за індивідуальним графіком. Режим доступу:
http://www.dgma.donetsk.ua/docs/acts/Индив%20навч_ДДМА_Сайт.pdf
- 11) Положення про порядок та умови обрання здобувачами вищої освіти вибіркового дисциплін у ДДМА
http://www.dgma.donetsk.ua/docs/acts/положення_про_порядок_обрання_вибіркових_1.pdf
- 12) Положення про організацію освітнього процесу в Донбаській державній машинобудівній академії. Режим доступу:
http://www.dgma.donetsk.ua/docs/acts/Полож_про_організацію_освітнього_процесу_нова_ред_акція.pdf
- 13) Положення про організацію освітнього процесу за заочно-дистанційною формою з використанням системи дистанційного навчання Moodle DDMA у Донбаській державній машинобудівній академії. Режим доступу:
<http://www.dgma.donetsk.ua/docs/DZO/docs/2016-06-13%20Нормативні%20документи/Положення%202018-19%20на%20сайт.pdf>
- 14) Положення про підвищення кваліфікації педагогічних і науково-педагогічних

працівників Донбаської державної машинобудівної академії. Режим доступу:

http://www.dgma.donetsk.ua/docs/acts/Положення%20про%20підвищення%20кваліфікації_1.pdf

15) Положення про порядок визнання в ДДМА результатів навчання, отриманих у неформальній освіті. Режим доступу:

http://www.dgma.donetsk.ua/docs/acts/Положення_про_порядок_визнання_в_ДДМА_результатів_навчання,_отримани.pdf

16) Положення про порядок роботи атестаційних комісій у Донбаській державній машинобудівній академії в особливих умовах в дистанційному режимі. Режим доступу:

http://www.dgma.donetsk.ua/docs/acts/Положення_про_атестацію_2022_Ред_22_05.pdf

17) Положення про приймальну комісію Донбаської державної машинобудівної академії.

Режим доступу:

http://www.dgma.donetsk.ua/docs/acts/Положення_про_Приймальну_комісію2019.pdf

18) Положення про Центр дистанційної і заочної освіти ДДМА. Режим доступу:

<http://www.dgma.donetsk.ua/docs/DZO/docs/2016-06-13%20Нормативні%20документи/Положення%20про%20Центр%20дистанційної%20і%20заочної%20освіти%20ДДМА.pdf>

19) Положення Про академічну доброчесність науково-педагогічних, наукових, педагогічних працівників та здобувачів вищої освіти Донбаської державної машинобудівної академії. Режим доступу:

http://www.dgma.donetsk.ua/docs/acts/Положення_про_академічну_доброчесність.pdf

20) Тимчасове положення Про запобігання та виявлення академічного плагіату у навчальній та науково-дослідній роботі учасників освітнього процесу у ДДМА. Режим доступу:

<http://www.dgma.donetsk.ua/docs/acts/Антиплагиат%20ДДМА.pdf>

21) Концепція Державної цільової національно-культурної програми забезпечення всебічного розвитку і функціонування української мови як державної в усіх сферах суспільного життя на період до 2030 року

[http://www.dgma.donetsk.ua/docs/acts/vyhovna/Концепция%20\(2\).pdf](http://www.dgma.donetsk.ua/docs/acts/vyhovna/Концепция%20(2).pdf)