



МІНІСТЕРСТВО ОСВІТИ І НАУКИ УКРАЇНИ
ДОНБАСЬКА ДЕРЖАВНА МАШИНОБУДІВНА АКАДЕМІЯ



ОСВІТНЬО - ПРОФЕСІЙНА ПРОГРАМА

«Підприємництво, торгівля та біржова діяльність»

першого (бакалаврського) рівня вищої освіти
за спеціальністю 076 «Підприємництво, торгівля та біржова діяльність»

галузі знань 07 «Управління та адміністрування»

Кваліфікація: бакалавр з підприємництва, торгівлі
та біржової діяльності

ЗАТВЕРДЖЕНО ВЧЕНОЮ РАДОЮ ДДМА

Голова Вченої ради

/В.Д. Ковальов/

(протокол № 8 від "29" березня 2018 р.)

Освітня програма вводиться в дію з "01" вересня 2018 р.

Ректор _____ /В.Д. Ковальов/

(наказ № 35 від "07" травня 2018 р.)

Краматорськ, 2018 рік

ПЕРЕДМОВА

Освітньо-професійна програма є документом, який регламентує нормативні компетентності, кваліфікаційні, організаційні, навчальні та методичні вимоги щодо підготовки бакалаврів у галузі 07 «Управління та адміністрування» спеціальності 076 «Підприємництво, торгівля та біржова діяльність».

Освітньо-професійна програма заснована на компетентністному підході підготовки бакалавра у галузі 07 «Управління та адміністрування» спеціальності 076 «Підприємництво, торгівля та біржова діяльність».

Порядок розробки, експертизи, затвердження і внесення змін у освітню програму регулюється «Положенням організацію навчального процесу у Донбаській державній машинобудівній академії».

Програма погоджена з вченою радою факультету, схвалена Науково - методичною радою та затверджена Вченою радою ДДМА. Ця освітньо-професійна програма не може бути повністю або частково відтворена, тиражована та розповсюджена без дозволу Донбаської державної машинобудівної академії.

Рецензії-відгуки зовнішніх стейкхолдерів:

1. Департамент економіки Донецької обласної держадміністрації, м. Краматорськ
2. Донецьке обласне управління Торгово-промислової палати (комітет середнього та малого бізнесу), м. Краматорськ
3. Центр біржових технологій, м. Краматорськ

1. Профіль освітньо-професійної програми бакалавра зі спеціальності 076 «Підприємництво, торгівля та біржова діяльність»

№ п.п	Характеристика	Зміст характеристики
1	2	3
1 - Загальна інформація		
1	Повна назва вищого навчального закладу та структурного підрозділу	Донбаська державна машинобудівна академія МОНУ, факультет економіки та менеджменту, кафедра фінансів, банківської справи та підприємництва
2	Ступінь вищої освіти та назва кваліфікації мовою оригіналу	Ступінь вищої освіти - «бакалавр» Кваліфікація – «бакалавр з підприємництва, торгівлі та біржової діяльності »
3	Офіційна назва освітньої програми	Освітньо - професійна програма першого (бакалаврського) рівня вищої освіти за спеціальністю 076 «Підприємництво, торгівля та біржова діяльність » галузі знань 07 «Управління та адміністрування»
4	Тип диплому та обсяг освітньої програми	Диплом бакалавра, одиничний, 240 кредитів ЄКТС, термін навчання - 4 роки
5	Наявність акредитації, акредитаційна інституція	Назва організації - Акредитаційна комісія України, Країна – Україна, Період акредитації – 5 років
6	Цикл/рівень	НРК України - 6 рівень, FQ-EHEA - перший цикл, EQF LLL -6 рівень
7	Передумови	Наявність повної загальної середньої освіти. Решта вимог визначаються правилами прийому на освітньо-професійну програму бакалавра.
8	Мова(и) викладання	Українська, англійська
9	Термін дії освітньої програми	2017 - 2021pp.
10	Інтернет-адреса постійного розміщення опису освітньої програми	http://www.dgma.donetsk.ua
2 - Мета освітньої програми		
11	Загальна мета програми	забезпечення освітньо-професійної підготовки в галузі підприємництва, торгівлі та біржової діяльності, підтримка бакалавра у виконанні ним освітньо-професійної програми, що орієнтована на отримання знань теоретичного та/ або прикладного характеру, вміння застосовувати творчий підхід при вирішенні конкретних професійних завдань, пов'язаних з аналітичною роботою у сфері підприємництва, торгівлі та біржової діяльності, створення передумов самостійної та командної роботи при виконанні професійних завдань, підготовки та захисту кваліфікаційної роботи.
	Освітньо-професійна програма	забезпечує здобуття поглиблених теоретичних та практичних знань, умінь, навичок у сфері підприємництва, торгівлі та біржової діяльності, що дає можливість самостійно та ефективно виконувати завдання відповідного рівня професійної діяльності.

3. Характеристика освітньої програми		
1	2	3
12	Предметна область (галузь знань, спеціальність, спеціалізація (за наявності))	<p>Галузь знань 07 «Управління та адміністрування» Спеціальність 076 «Підприємництво, торгівля та біржова діяльність» Спеціалізація: «Підприємництво, торгівля та біржова діяльність»</p> <ul style="list-style-type: none"> ▪ Об'єкти вивчення: діяльність з організації та функціонування підприємницьких, торговельних та біржових структур, яка здійснюється для досягнення економічних і соціальних результатів. ▪ Цілі навчання: підготовка висококваліфікованих фахівців з підприємництва, торгівлі та біржової діяльності, які володіють сучасними теоретичними знаннями, вміннями та практичними навичками у професійній сфері. ▪ Теоретичний зміст предметної області: наукові теорії, положення, концепції, принципи підприємництва, торгівлі та біржової діяльності і методологія їхнього використання для організації та ефективного функціонування підприємницьких, торговельних, біржових структур. ▪ Методи, методики та технології: загальнонаукові й спеціальні методи, професійні методики і технології, застосування яких дозволяє вирішувати практичні завдання з організації, ефективного функціонування та розвитку підприємницьких, торговельних і біржових структур. <p>Інструменти та обладнання: інформаційно-комунікаційні системи та технології, прилади та обладнання, необхідні для формування професійних компетентностей бакалавра підприємництва, торгівлі та біржової діяльності.</p>
13	Орієнтація освітньої програми	<p>Освітньо-професійна програма бакалавра. Відповідно до МСКО освітньо-професійна програма має наукову та прикладну орієнтацію. Змістове наповнення програми передбачає надання бакалаврам оптимальних та збалансованих знань та навичок, необхідних для здійснення професійної діяльності, синтезу обґрунтованих ідей в галузі підприємництва, торгівлі та біржової діяльності.</p> <p>ОПП орієнтована на оволодіння поглибленими знаннями щодо системи бізнес-забезпечення діяльності підприємств, організацій та установ реального та фінансового секторів економіки; навичками застосування сучасних методів і методичних підходів щодо формування конкурентоспроможної тактики та стратегії підприємств (організацій, установ).</p>
14	Основний фокус освітньої програми та спеціалізації	<p>Спеціальна освіта та професійна підготовка в області підприємництва, торгівлі та біржової діяльності . Ключові слова: підприємництво, торгівля, біржова діяльність, бізнес, конкуренція, логістика, інвестування, оподаткування, фінансова звітність, аналіз, облік.</p>

15	Особливості програми	Особливістю програми є акцент на забезпечення фінансово-економічної стійкості, рівноваги, безпеки, ресурсозбереження в галузі підприємництва, торгівлі та біржової діяльності. Орієнтована на глибоку спеціальну підготовку сучасних суб'єктів підприємницької діяльності, здатних до швидкої адаптації до вимог сучасного бізнес-середовища. Враховує діючі вимоги до вирішення практичних питань шляхом ув'язки програми підготовки з сучасними програмами бізнес-планування. Програма реалізується в активному дослідницькому середовищі.
4 - Придатність випускників до працевлаштування та подальшого навчання		
16	Придатність до працевлаштування	<p>Випускник може займати первинні посади (згідно з чинною редакцією Національного класифікатора України: Класифікатор професій (ДК 003:2010) та International Standard Classification of Occupations 2008 (ISCO-08)): Методист по економічній освіті. Викладач (методи навчання) (2351.2); Аналітик з питань фінансово-економічної безпеки. Професіонал з фінансово-економічної безпеки (2414.2); Економіст із збуту. Експерт із зовнішньоекономічних питань. Консультант з ефективності підприємництва. Консультант з маркетингу. Логіст. Фахівець з державних закупівель. Фахівець з ефективності підприємництва. Фахівець з методів розширення ринку збуту (маркетолог) Фахівець із сертифікації. Фахівець із стандартизації. Фахівець із стандартизації, сертифікації та якості. Фахівець із якості. Фахівець-аналітик з дослідження товарного ринку (2419.2); Консультант з економічних питань. Оглядач з економічних питань. Економіст. Економіст по бухгалтерському обліку і аналізу господарської діяльності. Економіст по договірній і претензійній роботі. Економіст по матеріально-технічному постачанню. Економіст по плануванню. Економіст по фінансовій роботі. Економічний радник (2441.2); Фахівець по управлінню проектами у сфері матеріального (нематеріального) виробництва (2447.2); Дилери (біржові торговці за свій рахунок). Агенти з торгівлі майном. Технічні та торговельні представники. Закупники. Інші фахівці в галузі фінансів і торгівлі (341); Помічник керівника підприємства. (установи, організації) Референт (3436.1).</p> <p>Місця працевлаштування. Посади в відомствах, управліннях та відділах місцевих державних адміністрацій і виконавчих комітетів місцевих рад, підприємствах і організаціях всіх галузей сфери матеріального виробництва, торгівлі, біржової діяльності різних форм власності і господарювання, бюджетних організаціях і установ, посади у відділах та лабораторіях наукових установ, профільних кафедрах університетів.</p>
17	Подальше навчання	<p>Можливість навчання за програми: НРК України - 7 рівень, FQ-EHEA - другий цикл, EQF LLL -7 рівень</p>

5 - Викладання та оцінювання		
18	Викладання та навчання	Студентсько-центроване навчання, самонавчання, проблемно-орієнтоване навчання, навчання через цільву індивідуальну підготовку під конкретне робоче місце. Проблемні, інтерактивні, інформаційно-комп'ютерні, колективні технології навчання. Навчання проводиться у формах: лекції, семінарські заняття, практичні заняття, виконання курсових робіт, дослідницькі роботи, самостійна робота, індивідуальна науково-дослідна робота, проходження практик, консультації, підготовка кваліфікаційної (магістерської) роботи.
19	Оцінювання	Усне та письмове опитування, тести, презентація наукової роботи, захист курсових робіт, захист магістерської роботи, заліки, екзамени.
20	Система оцінювання	Оцінювання навчальних досягнень студентів здійснюється за 4-бальною національною шкалою (відмінно, добре, задовільно, незадовільно); 2- рівневою національною шкалою (зараховано / незараховано); 100- бальною; шкалою ECTS (A, B, C, D, E, F, FX)
6 - Програмні компетентності		
21	Інтегральна компетентність	Вміння розв'язувати складні проблеми та завдання у професійної діяльності або у процесі навчання у сфері підприємництва, торгівлі та біржової діяльності на основі застосування цілісних знань у професійній практиці, оволодіння інструментарієм та методологією наукової, педагогічної та професійної діяльності, проведення дослідження та / або здійснення інновацій, в тому числі в умовах невизначеності та сучасних вимог, формування та обґрунтування власних висновків.
22	Загальні компетентності	ЗК-1. Здатність до абстрактного мислення, аналізу, синтезу та встановлення взаємозв'язків між явищами та процесами на основі логічних аргументів та перевірених фактів.
		ЗК-2. Здатність до узагальнення та структурування проблем предметної області, а також розробки відповідних організаційних (управлінських) рішень.
		ЗК-3. Здатність до використання інформаційних і комунікаційних технологій (в тому числі, в глобальних комп'ютерних мережах) з метою пошуку, оброблення, аналізу та систематизації інформації з різних джерел і професійній сфері, а також до будівництва комунікаційної мережі для обміну інформацією.
		ЗК-4. Здатність до навчання, самостійної підготовки до прийняття ефективних управлінських рішень та готовність підвищувати рівень своїх знань.
		ЗК-5. Здатність спілкуватися державною мовою як усно, так і письмово, а також іноземною мовою.
		ЗК-6. Здатність працювати автономно, в команді, в колективі та виявляти ініціативу та підприємливість.
		ЗК-7. Здатність до формування світогляду, розуміння принципів розвитку суспільства, розуміння філософсько-світоглядних засад, сучасних тенденцій, напрямків і закономірностей розвитку вітчизняної науки.

		<p>ЗК-8. Здатність спілкування з різними цільовими аудиторіями, використовуючи відповідну лексику, методи, техніки та прийоми, набуття ораторської майстерності для публічного представлення і захисту самостійних досліджень на відповідному рівні, публічного виступу на конференціях, семінарах та форумах.</p> <p>ЗК-9. Здатність до самостійної роботи, самостійного проведення досліджень, самостійного прийняття управлінських рішень та інтерпретації отриманих результатів, здатність нести відповідальність за їх реалізацію, точність й коректність прийнятого рішення.</p> <p>ЗК-10. Здатність обґрунтовувати управлінські рішення та спроможність забезпечувати їх правомочність.</p> <p>ЗК-11. Здатність демонструвати достатній обсяг знань предметної області, критичне осмислення існуючих проблем як у навчанні, так й професійній діяльності та на межі предметних галузей.</p> <p>ЗК-12. Здатність виробляти, чітко формулювати аргументи щодо власної позиції, здатність донесення власних висновків для прийняття відповідних управлінських рішень.</p> <p>ЗК-13. Здатність раціонально використовувати час в процесі виконання професійних обов'язків.</p> <p>ЗК-14. Здатність виявляти актуальні проблеми, здійснювати теоретичний аналіз проблеми, пропонувати та обґрунтовувати рішення.</p> <p>ЗК-15. Здатність вчитися бути сучасно навченим, здатність бути критичним і самокритичним, формувати почуття особистої відповідальності, наполегливість, гнучкість, енергійність, впевненість в собі, ініціативність.</p>
23	Фахові, професійні компетенції	<p>ФК-1. Здатність визначати проблеми, тематику наукових досліджень, опрацьовувати наукову інформацію, аналізувати й узагальнювати її, аргументувати вибір методу розв'язання спеціалізованої задачі.</p> <p>ФК-2. Здатність застосовувати знання та уміння з теорії і практики управління фінансовими ресурсами суб'єктів підприємництва та торговельних організацій з метою запобігання та подолання кризових ситуацій.</p> <p>ФК-3. Проводити дослідження фінансових відносин, зовнішнього і внутрішнього середовища держави, суб'єктів підприємництва та фінансових інститутів, здійснювати аналіз результатів дослідження та розробляти рекомендації щодо їх упровадження.</p> <p>ФК-4. Здатність здійснювати системний аналіз діяльності суб'єктів підприємництва та торговельних організацій; оцінювати результати діяльності підприємства, розробляти та аналізувати плани та бюджети підприємства з метою оцінки ефективності управлінських рішень і оптимального розподілу ресурсів між підрозділами, аналізувати методичні підходи до бізнес-планування; обґрунтовувати сутність методики постановки бюджетування на основі бізнес-процесів; визначати умови впровадження системи контролінгу на підприємстві; враховувати вимоги щодо впровадження системи контролінгу; Здат-</p>

		<p>ність до грамотного володіння та глибокого розуміння комплексу питань, пов'язаних з процесом реалізації цілей підприємства, таких як: планування, бюджетування, управлінський облік, аналіз і контроль відхилень фактичних результатів діяльності від планових, розробкою оптимальних управлінських рішень, до координації і інтеграції оперативних планів за різними бізнес-процесами та узгодження їх зі стратегічним планом розвитку організаційної системи з використання інструменту контролінгу.</p>
		<p>ФК-5. Здатність здійснювати стратегічний аналіз та управління фінансами суб'єктів підприємництва, розробляти та реалізовувати їх фінансову стратегію, застосовувати систему фундаментальних знань з фінансового менеджменту бізнес-процесів, антикризового управління в бізнесі, засобів, механізмів та інструментарію системного фінансового управління підприємством, а також систему фундаментальних знань з управління процесами фінансового оздоровлення підприємства, засобів, механізмів та інструментарію виведення суб'єктів господарювання зі стану фінансової кризи. Здатність використовувати сучасні інформаційні системи, технології, програмне забезпечення, основи математичного моделювання та фінансової аналітики для прийняття фінансових рішень й формування інформаційного простору фінансової діяльності суб'єктів підприємництва та торговельних організацій.</p>
		<p>ФК-6. Здатність до грамотного володіння та глибокого розуміння комплексу питань, пов'язаних з особливостями формування, розвитку та оцінки потенціалу підприємств; здатність здійснювати управління потенціалом на основі критеріїв вартості та ефективності потенціалу підприємства; оволодіння методичними підходами до визначення резервів розвитку різних видів потенціалу підприємства; методологію визначення конкурентоспроможності потенціалу підприємства; вміння щодо проведення аналізу конкурентоспроможності потенціалу складних економічних систем на базі індикативного методу; оцінювання ефективності обраної антикризової стратегії та функціонування системи управління підприємством.</p>
		<p>ФК-7. Розуміння сутності біржової торгівлі, основних концепцій, механізмів біржової торгівлі, порядку створення і функціонування різних бірж, особливостей біржової та позабіржової торгівлі в національній економіці і в міжнародних економічних відносинах; здатність укладання біржового контракту купівлі-продажу біржового товару, розраховувати показники біржової торгівлі; здатність вільно користуватись біржовою інформацією для здійснення господарських операцій; організувати взаємовідносини підприємства з біржами та брокерськими конторами; здійснювати біржові операції та визначати їх ефективність.</p>

		<p>ФК-8. Здатність визначати ефективність функціонування підприємств торгівлі за умов конкуренції; здатність до аналізу організації роздрібної і оптової торгівлі та розробки рекомендацій щодо її вдосконалення і підвищення ефективності; здатність до організації поставок продукції й руху товарів на підприємствах оптової й роздрібної торгівлі, торговельно-посередницької сфери; здатність до планування, аналізу, прогнозування й організації процесів закупівлі й продажів товарів на підприємствах оптової й роздрібної торгівлі, торговельно-посередницької сфери; здатність обґрунтовувати вибір ефективних рішень при організації й удосконаленні торговельної діяльності.</p> <p>ФК-9. Здатність до обґрунтування управлінських рішень з різним ступенем невизначеності та ризику у сфері оподаткування, оволодіння навичками самостійного здійснення аналізу, ідентифікації та оцінювання ризику з використанням комп'ютерної техніки та програмно-математичних комплексів у сфері оподаткування, до оволодіння навичками використання вивчення механізмів оподаткування суб'єктів господарювання; особливостей оподаткування нерезидентів, порядку пільгового оподаткування, специфіки оподаткування окремих видів діяльності, оптимізації податкових зобов'язань платників податків; здатність аналізувати зміни в нормативних актах України щодо оподаткування з метою визначення їх впливу на фінансово-господарську діяльність суб'єктів підприємництва; аналізувати механізм впливу загальнодержавних та місцевих податків, зборів на фінансово-господарську та інвестиційну діяльність суб'єктів підприємництва.</p> <p>ФК-10. Здатність до грамотного володіння та глибокого розуміння комплексу питань з організаційно-правових основ оцінювання вартості підприємства; державного і суспільного регулювання оцінювання майна і професійної оцінної діяльності в Україні; здатність застосовувати методи оцінювання вартості підприємства на основі витратного та порівняльного підходів; оволодіння основами законодавства у сфері оціночної діяльності; здатність використовувати різні методи та підходи для визначення вартості підприємства; здатність використовувати різні методи та підходи для визначення вартості підприємства; здатність застосовувати різні підходи оцінки вартості підприємств в залежності від функціонального призначення оцінки й особливостей підприємств; складати проекти звітів про оцінку вартості підприємств.</p> <p>ФК-11. Здатність до грамотного володіння та глибокого розуміння методичних положень та інструментарію оцінювання інноваційного розвитку підприємства; здатність застосовувати світовий досвід державної підтримки інноваційного розвитку підприємства, методи та моделі його державного регулювання; здатність обґрунтовувати напрямки пріоритетного інноваційного розвитку підприємства з урахуванням потреб та особливостей національної економіки; здатність визначати оптимальний</p>
--	--	--

		<p>рівень витрат на просування інновацій на ринку; формувати інформаційну базу для управління напрямками інноваційного розвитку; здатність виконувати аналіз і оцінку структури інвестицій при інвестуванні проектів інноваційного розвитку суб'єктів господарювання; визначати стратегії інноваційного розвитку підприємства.</p>
		<p>ФК-12. Здатність визначати суть та функції інвестиційного менеджменту; здатність використовувати методологічні засади та методичний інструментарій інвестиційного менеджменту, здатність визначити порядок підготовки реальних інвестиційних проектів підприємства, формувати програми реальних інвестицій підприємств; здатність формувати інвестиційну політику підприємства та розробляти стратегію управління інвестиційним розвитком та планування інвестиційної діяльності; здатність управляти проектними ризиками та оцінювати ефективність інвестиційної діяльності організації; здатність застосовувати методологічні підходи до управління фінансовими інвестиціями підприємства та портфелем фінансових інвестицій підприємства.</p>
		<p>ФК-13. Здатність використовувати знання з основних положень теорії і практики ризик-менеджменту в сфері взаємовідносин суб'єктів господарської діяльності, вміти аналізувати та управляти підприємницькими ризиками, ідентифікувати місцезнаходження прогнозованих чи виникаючих в процесі господарської діяльності підприємницьких ризиків в загальній системі їх класифікації, розробляти стратегію ризик-менеджменту на підприємстві та оцінювати її ефективність.</p>
		<p>ФК-14. Здатність використовувати сучасні інформаційні системи, технології, програмне забезпечення, основи математичного моделювання та фінансової аналітики для прийняття фінансових рішень й формування інформаційного простору фінансової діяльності суб'єктів підприємництва, торговельних організацій та посередників на біржовому ринку; здатність працювати з інформацією, у тому числі в глобальних комп'ютерних мережах, знаходити та аналізувати фінансово-облікову інформацію з різних джерел.</p>
		<p>ФК-15. Здатність до розуміння суті концепції стратегічного маркетингу, його співвідношення з оперативними діями підприємства; здатність проводити маркетинговий стратегічний аналіз і проектування маркетингових стратегій, прогнозувати негативні та позитивні наслідки впливу різноманітних факторів на діяльність фірми; здатність розраховувати ринкову частку, здійснювати аналіз маркетингового середовища, застосовувати матричні методи вибору стратегій, розробляти їх у певній стратегічній ситуації проводити сегментування ринку, побудову позиційної схеми, обґрунтування конкурентних переваг підприємства на ринку; здатність до дослідження впливу маркетингового середовища на стратегічну діяльність підприємств; здатність до розроблення маркетингових стратегій та інноваційної політики</p>

		<p>.</p> <p>ФК-16. Здатність до глибокого пізнання механізмів функціонування біржового ринку, набуття ґрунтовних і різноманітних знань в галузі біржової справи та інфраструктури ринку, самостійно проводити маркетингові дослідження, проводити аналіз і здійснювати фінансові операції на біржовому ринку, які визначають ефективність ринкових перетворень; здатність складати документи щодо укладання угоди з клієнтом на брокерське обслуговування, укладання біржового контракту купівлі-продажу біржового товару, розраховувати показники біржової торгівлі.</p> <p>ФК-17. Здатність застосовувати теорії міжнародної торгівлі, загальні економічні закономірності формування напрямків та форм міжнародної торгівлі; здатність аналізувати стан та тенденції розвитку міжнародних ринків товарів, послуг, інвестицій, робочої сили, а також мотивацію та напрямки сучасних інтеграційних процесів на світових галузевих ринках; здатність правильно оцінювати процеси, що відбуваються у сучасній міжнародній торгівлі; розпізнавати тенденції у галузевій і регіональній міжнародній торгівлі; застосовувати здобуті теоретичні знання у своїй практичній професійній діяльності; визначати показники обсягів, динаміки, результативності та ефективності міжнародної торгівлі; здатність вибирати оптимальні форми організації зовнішньоторговельної діяльності та методи проведення зовнішньоторговельних операцій, аналізувати систему регулятивних інструментів зовнішньоторговельної політики та адаптувати до неї зовнішньоторговельну діяльність конкретних компаній.</p> <p>ФК-18. Здатність до розв'язання найважливішого завдання функціонування логістичних систем – доставки необхідних товарів необхідної якості в необхідний час та в необхідне місце з мінімальними витратами; здатність забезпечити раціональне та ефективне використання матеріально-технічної бази виробництва, транспорту та інших складових інфраструктури ринку; створювати оптимальні умови для функціонування логістичних систем; здатність оцінювати ефективність виробничо-технологічних процесів та економічну ефективність прийняття логістичних рішень; здатність розкрити об'єктивні передумови і перспективи розвитку логістичних функцій управління товарорухом; здатність обґрунтувати і пояснити актуальність логістичного управління в умовах трансформації економіки України; обґрунтувати показники і методи економічного забезпечення управління товарорухом; визначити функції, місце і роль логістичних посередників та інших нових логістичних структур в організації товароруху; показати напрямки і переваги інтегрованої організації товароруху через місця складування; викласти перспективи організації і забезпечення державної підтримки процесу товароруху.</p>
--	--	--

		<p>ФК-19. Глибокі обґрунтовані знання концептуальних засад наукових досліджень у підприємстві, торгівлі та біржовій діяльності, системи наукових методів, технології підготовки науково-дослідної роботи, порядку апробації результатів наукових досліджень, організації дослідницької діяльності в Україні та світі.</p> <p>ФК-20. Здатність критично оцінювати отримані результати, захищати прийняті рішення, робити наукові висновки із досліджень, належним чином оформляти їх результати та презентувати.</p>
7. Програмні результати навчання		
24	Знання	<p>ПРН-1. Відтворювати розуміння сутності процесу розвитку підприємства, торгівлі та біржової діяльності суб'єктів господарювання та механізму управління цими процесами.</p> <p>ПРН-2. Показувати концептуальні та методологічні знання в галузі підприємства, торгівлі та біржової діяльності, застосовувати їх під час начального процесу та у професійній діяльності.</p> <p>ПРН-3. Відтворювати досвід практичної діяльності шляхом самостійного вибору та застосування планових та нестандартних методів й алгоритмів діяльності суб'єктів підприємства та торговельних організацій у стандартних та нестандартних умовах.</p> <p>ПРН-4. Впорядковувати базові уявлення про розроблення стратегічних напрямів формування фінансово-інвестиційної моделі розвитку суб'єктів підприємства та управління ними, забезпечення їх конкурентоспроможності в умовах кризових ситуацій та демонструвати теоретичні знання щодо управлінських рішень з різним ступенем невизначеності та ризику у сфері підприємства, торгівлі та біржової діяльності.</p> <p>ПРН-5. Збирати і впорядковувати матеріали для економічного та фінансового обґрунтування здійснення торговельних операцій, демонструвати розуміння з основних положень та концепцій фінансового менеджменту бізнес-процесів, антикризового управління в бізнесі й методів управління підприємницькими ризиками, визначати стратегію і тактику діяльності суб'єктів підприємства та торговельних організацій, способи управління та оцінки вартості підприємств, застосовувати сучасні методології торговельної логістики.</p> <p>ПРН-6. Розробляти і впроваджувати заходи щодо управління фінансами торговельних підприємств, орієнтуватися у специфіці застосування інформаційних систем та технологій управління торговельними організаціями, інтегрувати існуючі методи оцінки підприємницьких та торговельних ризиків, адаптувати їх для розв'язання завдань ризик-менеджменту та вміти на засадах сучасної методології аналізу оцінювати якість управління потенціалом підприємства з урахуванням чинної законодавчої бази та нормативних активів у сфері оподаткування суб'єктів підприємства.</p>

		<p>ПРН-7. Володіти базовими знаннями та навичками щодо економічних процесів та закономірностей функціонування біржового ринку, закономірностей функціонування фінансових посередників на біржовому ринку, приймати обґрунтовані управлінські рішення в процесі функціонування фінансових посередників та визначати способи управління ризиками в процесі здійснення біржової торгівлі на всіх сегментах фінансових ринків.</p>
		<p>ПРН-8. Визначати сучасні організаційні форми інноваційного розвитку підприємства, його основні етапи та принципи ефективної взаємодії учасників даного процесу, застосовувати знання в галузі мобілізації, розподілу і використання фінансових ресурсів з метою досягнення певних економічних, соціальних, міжнародних цілей, підпорядкованих реалізації інтересів держави і суспільства, демонструвати розуміння умов і факторів становлення та механізмів функціонування глобальної економіки, основних теоретичних концепцій та перспектив міжнародної торгівлі, загальних економічних закономірностей формування напрямків та форм міжнародної торгівлі, а також прийомів і методів організації та здійснення міжнародних розрахунків.</p>
25	Уміння	<p>ПРН-9. Застосовувати та поєднувати теорію та практику, а також приймати рішення щодо розробки стратегії розв'язання практичних задач з урахуванням загальнолюдських цінностей, суспільних державних та виробничих інтересів.</p> <p>ПРН-10. Володіти українською та іноземними мовами з метою спілкування як на національному, так і на міжнародному рівні з актуальних питань підприємництва, торгівлі та біржової діяльності.</p> <p>ПРН-11. Відтворювати логіку підприємницької та торговельної діяльності підприємства, побудувати оптимальну систему мобілізації і використання фінансових ресурсів суб'єктів підприємництва, розробити і реалізувати стратегію планування, бюджетування, контролінгу, управління та аналізу на підприємстві, планувати і прогнозувати фінансовий розвиток підприємства, зокрема, передбачати можливі підприємницькі ризики, враховуючи різноманітні чинники внутрішнього і зовнішнього середовища для прогнозування його фінансової рівноваги, виконувати на високому професійному рівні конкретній торговельній та біржовій операції, приймати оптимальні управлінські рішення як у звичайних, так і в екстремальних умовах, будувати економіко-математичні моделі у сфері підприємництва, торгівлі та біржової діяльності.</p> <p>ПРН-12. Продемонструвати вміння професійно працювати із сучасною комп'ютерною технікою, практичні навички щодо комп'ютерного збору і обробки фінансово-облікової інформації, ідентифікувати та інтерпретувати сучасні методи обробки фінансової інформації та її систематизації, виділити новизну, теоретичну і практичну значимість фінансового дослідження. Формувати</p>

		<p>конкретні напрямки впровадження результатів дослідження в практику фінансової діяльності суб'єктів підприємництва та торговельних організацій.</p> <p>ПРН-13. Вміти на засадах методів статистичного моделювання проводити економічне діагностування фінансового стану суб'єктів підприємництва та торговельних організацій, аналіз і оцінку використання їх ресурсів у досягненні цілей, аналізувати ефективність проведення торговельних та біржових операцій, уміти розробляти методику управління підприємницькими ризиками, її використання та визначення впливу на результати діяльності, вміти приймати науково обґрунтовані управлінські рішення щодо формування діяльності суб'єктів підприємництва та торговельних організацій в умовах дисбалансів та невизначеності, зробити висновок щодо ефективності діяльності суб'єктів підприємництва та торговельних організацій та запропонувати план дій щодо удосконалення роботи суб'єктів підприємництва та торговельних організацій.</p> <p>ПРН-14. Вміти застосовувати, розробляти та удосконалювати методичний інструментарій і стандарти біржової справи, впроваджувати передовий досвід та наукові дослідження з основ біржової торгівлі, вміти забезпечувати ефективність управління біржовим ринком, його основними сегментами; організувати повсякденний стратегічний маркетинг в торговельній організації, маркетингову діяльність суб'єктів фінансового та біржового ринків; аналізувати діяльність фінансових посередників на біржовому ринку і пропонувати заходи, спрямовані на її поліпшення; оцінювати основні торговельні та біржові ризики та формувати управлінські рішення щодо їх подолання.</p> <p>ПРН-15. Демонструвати розуміння сутності сучасних організаційних форм інноваційного розвитку підприємства, його основних етапів та принципів ефективної взаємодії учасників даного процесу, що дає можливість здійснювати діяльність з управління інноваційним підприємством в Україні, використовуючи програмно-цільовий метод, проводити контроль і управління інвестиційною діяльністю суб'єктів підприємництва, дискутувати з проблемних наукових питань розвитку та управління бізнес-процесами на підприємстві й управління його вартістю.</p> <p>ПРН-16. Визначати перспективи розвитку глобальної економіки, міжнародної діяльності та торгівлі України в умовах глобалізації, оцінювати ефективність функціонування системи міжнародних розрахунків та валютних операцій, здійснювати аналіз та планування ризиків, що виникають у діяльності посередників на міжнародному фінансовому ринку.</p>
--	--	---

26	Комунікація	ПРН-17. Вміти доступно, на високому професійному рівні представляти отримані результати власних знань та умінь, здійснювати трансфер набутих знань та результатів.
		ПРН-18. Дискутувати, пояснювати, відтворювати результати своїх досліджень державною (іноземною) мовою.
		ПРН-19. Аналізувати чинне законодавство у сфері підприємництва, торгівлі та біржової діяльності, захищати інтереси та права суб'єкта господарювання.
		ПРН-20. Пояснювати, аналізувати та представляти власні дослідження у студентських збірниках наукових праць, фахових публікаціях у вітчизняних та закордонних спеціалізованих виданнях.
27	Автономія і відповідальність	ПРН-21. Практикувати ефективну колективну роботу, здійснювати раціональну організацію та управління трудовими ресурсами у сфері професійної діяльності, навчати основним теоретичним положенням та практичним умінням у галузі підприємництва, торгівлі та біржової діяльності у колективі.
		ПРН-22. Адаптуватися до нових умов, самостійно приймати рішення та ініціювати оригінальні дослідницько-інноваційні комплексні проекти.
		ПРН-23. Аргументувати та обґрунтувати оригінальне інноваційне рішення, яке направлене на розв'язання фінансової проблеми.
		ПРН-24. Усвідомлювати необхідність постійного навчання з метою поглиблення набутих та здобуття нових фахових знань.
		ПРН-25. Помічати, виявляти і вирішувати етичні проблеми, ґрунтуючись на принципах корпоративної соціальної відповідальності, діяти автономно та бути самостійним в плануванні і реалізації проектів на професійному рівні, нести відповідальність за розвиток професійних знань.
8 - Ресурсне забезпечення реалізації програми		
28	Кадрове забезпечення	Розробники програми: 3 доктори наук, 1 кандидат наук, доцент. Всі розробники є штатним співробітниками Донбаської державної машинобудівної академії Гарант освітньої програми: Єлецьких С.Я. - зав. кафедри фінансів, банківської справи та підприємництва, д.е.н., професор. До реалізації програми залучаються науково-педагогічні працівники з науковими ступенями та вченими званнями, а також висококваліфіковані спеціалісти. З метою підвищення фахового рівня всі науково-педагогічні працівники один раз на п'ять років проходять стажування.
29	Матеріально - технічне забезпечення	- навчальні корпуси; - гуртожитки; - тематичні кабінети;

		<ul style="list-style-type: none"> - спеціалізовані лабораторії; - комп'ютерні класи; - пункти харчування; - точки бездротового доступу до мережі Інтернет; - мультимедійне обладнання; - спортивний зал, спортивні майданчики.
30	Інформаційне та навчально- методичне забезпечення	<ul style="list-style-type: none"> - офіційний сайт ДДМА: http://www.dgma.donetsk.ua/ ; - точки бездротового доступу до мережі Інтернет; - необмежений доступ до мережі Інтернет; - наукова бібліотека, читальні зали; - віртуальне навчальне середовище Moodle; - пакет MS Office 365; - корпоративна пошта; - навчальні і робочі плани; - графіки навчального процесу - навчально-методичні комплекси дисциплін; - навчальні та робочі програми дисциплін; - дидактичні матеріали для самостійної та індивідуальної роботи студентів з дисциплін; - програми практик; - методичні вказівки щодо виконання курсових проєктів(робіт), дипломних проєктів (робіт); - критерії оцінювання рівня підготовки; - пакети комплексних контрольних робіт.
9 - Академічна мобільність		
31	Національна кредитна мобільність	Підвищення кваліфікації (стажування) науково-педагогічних працівників у вітчизняних вищих навчальних закладах.
32	Міжнародна кредитна мобільність	Підвищення кваліфікації (стажування) науково-педагогічних працівників у зарубіжних вищих навчальних закладах.

**2. Перелік компонент освітньо-професійної програми
та їх логічна послідовність**
2.1 Перелік компонент ОП

Код н/д	Компоненти освітньої програми (навчальні дисципліни, курсові проекти (роботи), практика, кваліфікаційна робота)	Кількість	Форма підсумково-вого контролю
Обов'язкові компоненти (ОП)			
ОК 1.	Іноземна мова (за професійним спрямуванням)	6,5	Залік - екзамен
ОК 2.	Історія України	4,5	Екзамен
ОК 3.	Історія української культури	3,0	Залік
ОК 4.	Українська мова (за професійним спрямуванням)	3,0	Екзамен
ОК 5.	Філософія	4,5	Екзамен
ОК 6.	Фізичне виховання	13,0	Залік
ОК 7.	Вступ до навчального процесу	2,0	Залік
ОК 8.	Економіко-математичні методи та моделі (оптимізаційні методи та моделі)	3,0	Залік
ОК 9.	Економіко-математичні методи та моделі (економетрика)	3,0	Залік
ОК 10.	Інформатика	6,0	Залік – екзамен
ОК 11.	Історія економіки та економічної думки	4,0	Екзамен
ОК 12.	Макроекономіка	4,0	Екзамен
ОК 13.	Макроекономіка (курсова робота)	1,0	Залік
ОК 14.	Математика для економістів (вища математика)	7,0	Екзамен
ОК 15.	Математика для економістів (теорія ймовірності і математична статистика)	4,5	Екзамен
ОК 16.	Мікроекономіка	5,0	Екзамен
ОК 17.	Політична економія	5,0	Екзамен
ОК 18.	Бізнес-планування підприємницької діяльності	3,0	Екзамен
ОК 19.	Бізнес-планування підприємницької діяльності (курсова робота)	1,0	Залік
ОК 20.	Бухгалтерський облік	5,0	Екзамен
ОК 21.	Бухгалтерський облік (курсова робота)	1,0	Залік
ОК 22.	Основи підприємницької діяльності	3,5	Екзамен
ОК 23.	Гроші і кредит	5,5	Екзамен
ОК 24.	Економіка підприємства	4,0	Екзамен
ОК 25.	Економіка праці і соціально-трудова відносини	3,0	Екзамен
ОК 26.	Комерційна діяльність	4,0	Екзамен
ОК 27.	Маркетинг	3,0	Екзамен
ОК 28.	Менеджмент	3,5	Екзамен
ОК 29.	Міжнародна економіка	3,0	Екзамен
ОК 30.	Основи охорони праці	2,0	Екзамен
ОК 31.	Безпека життєдіяльності	1,5	Залік
ОК 32.	Податкова система	3,5	Екзамен
ОК 33.	Регіональна економіка	3,0	Екзамен
ОК 34.	Соціологія	2,0	Залік
ОК 35.	Статистика	4,0	Екзамен
ОК 36.	Страховання	3,5	Екзамен
ОК 37.	Фінанси	6,5	Залік – екзамен
ОК 38.	Фінанси (курсова робота)	1,0	Залік
ОК 39.	Фінанси підприємств	4,5	Екзамен
ОК 40.	Фінанси підприємств (курсова робота)	1,0	Залік

ОК 41.	Біржова справа	3,0	Екзамен
ОК 42.	Ознайомча практика	2,0	
ОК 43.	Виробнича практика (фінансово-аналітична)	3,0	
ОК 44.	Переддипломна практика	6,0	
ОК 45.	Дипломне проектування	6,5	
ОК 46.	Захист дипломної роботи бакалавра	1,5	
Загальний обсяг обов'язкових компонент		173	
Вибіркові компоненти ОП			
<i>ВБ 1. Соціально-гуманітарні (факультативні) дисципліни</i>			
ВБ 1.1.1.	Героїчні особистості в Україні	1,0	Залік
ВБ 1.1.2.	Іноземна мова	1,0	Залік
ВБ 1.1.3.	Екологія	1,0	Залік
ВБ 1.2.	Етика та естетика	1,5	Залік
ВБ 1.3.1.	Іноземна мова	1,0	Залік
ВБ 1.3.2.	Інформаційні війни	1,0	Залік
ВБ 1.3.3.	Релігієзнавство	1,0	Залік
ВБ 1.4.1.	Іноземна мова	1,5	Залік
ВБ 1.4.2.	Політологія	1,5	Залік
ВБ 1.4.3.	Правознавство	1,5	Залік
ВБ 1.4.4.	Психологія	1,5	Залік
ВБ 1.5.1.	Господарське та трудове право	1,5	Залік
ВБ 1.5.2.	Технології психічної саморегуляції та взаємодії	1,5	Залік
ВБ 1.6.1.	Іноземна мова	1,5	Залік
ВБ 1.6.2.	Ділова риторика	1,5	Залік
ВБ 1.6.3.	Етика сімейних відносин	1,5	Залік
Загальний обсяг ВБ 1.		10,5	
<i>ВБ 2. Природничо-наукові (фундаментальні) дисципліни</i>			
ВБ 2.1.1.	Багатовимірний статистичний аналіз в системі Statistica	2,0	Залік
ВБ 2.1.2.	Економічний аналіз	2,0	Залік
ВБ 2.1.3.	Митна справа	2,0	Залік
ВБ 2.1.4.	Теоретичні основи оцінки бізнесу	2,0	Залік
ВБ 2.1.5.	Зовнішньоекономічна діяльність	2,0	Залік
ВБ 2.1.6.	Ресурсозберігаючі технології	2,0	Залік
Загальний обсяг ВБ 2.		4,0	
<i>ВБ 3. Дисципліни професійної підготовки</i>			
ВБ 3.1	Інформаційні системи і технології у фінансах і підприємницькій діяльності	3,0	Залік
ВБ 3.2	Конкурентоспроможність	3,0	Залік
ВБ 3.3	Бізнес-стратегія	3,0	Екзамен
ВБ 3.4	Основи наукових досліджень	3,0	Залік
ВБ 3.5	Електронна комерція	3,0	Залік
ВБ 3.6	Торговельне підприємництво	3,5	Екзамен
ВБ 3.7	Технологія працевлаштування	3,0	Залік
ВБ 3.8	Фінансова діяльність суб'єктів підприємництва	3,0	Залік
ВБ 3.9	Економічні та фінансові ризики	3,0	Залік
ВБ 3.10	Фінансовий аналіз	3,0	Екзамен
ВБ 3.11	Фінансовий аналіз (курсова робота)	1,0	Залік
ВБ 3.12.1.	Аналіз фінансово-господарської діяльності	3,0	Залік
ВБ 3.12.2.	Контролінг	3,0	Залік
ВБ 3.12.3.	Інтернет-торгівля	3,0	Залік
ВБ 3.12.4.	Фінансово-економічна статистика	3,0	Залік
ВБ 3.13.1.	Бізнес-моделювання	3,0	Залік
ВБ 3.13.2.	Кон'юнктура ринку	3,0	Залік
ВБ 3.14.1.	Соціальна відповідальність, етика бізнесу та ділове партнерство	3,0	Залік

ВБ 3.14.2.	Бюджетування діяльності суб'єктів підприємництва	3,0	Залік
ВБ 3.14.3.	Міжнародні стандарти фінансової звітності	3,0	Залік
ВБ 3.14.4.	Програмне забезпечення обробки фінансово-облікової інформації (Audit Expert 4 Tutorial, Project Expert 7 Tutorial)	3,0	Залік
ВБ 3.14.5.	Практичне навчання на виробництві	3,0	Залік
ВБ 3.15.1.	Оцінка ефективності малого та середнього бізнесу	3,0	Залік
ВБ 3.15.2.	Захист прав споживачів	3,0	Залік
ВБ 3.16.1.	Ціноутворення	3,0	Залік
ВБ 3.16.2.	Інвестиційне кредитування	3,0	Залік
Загальний обсяг ВБ 3.		52,5	
ЗАГАЛЬНИЙ ОБСЯГ ОСВІТНЬОЇ ПРОГРАМИ		240,0	

2 Структурно-логічна схема ОП
Короткий опис логічної послідовності вивчення компонент освітньої програми.

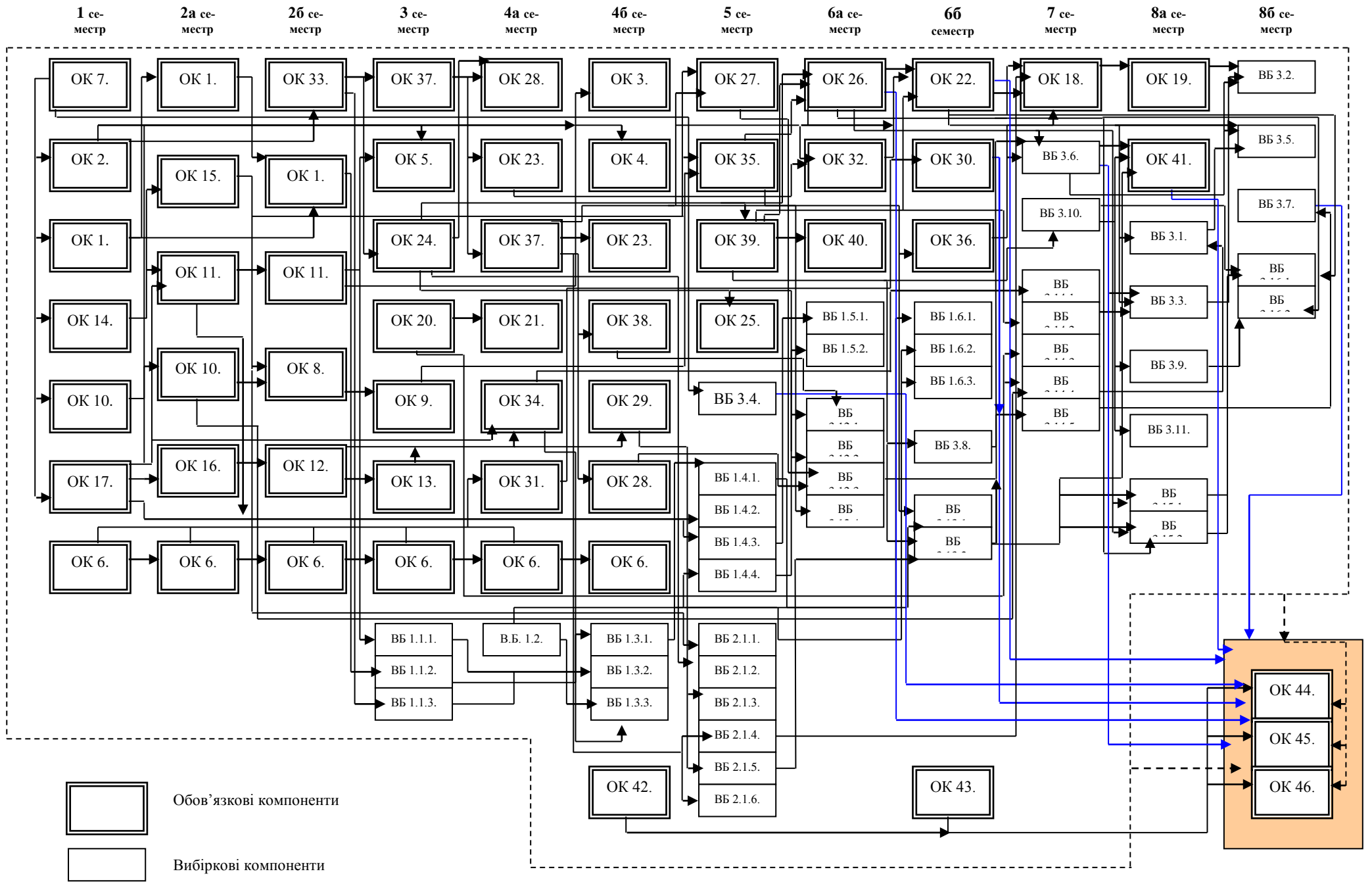

OK 44.

OK 45.

OK 46.

3.Форма атестації здобувачів вищої освіти

Атестація випускників освітньої програми спеціальності 076 «Підприємництво, торгівля та біржова діяльність » проводиться у формі захисту кваліфікаційної роботи та завершується видачею документу встановленого зразка про присудження освітнього ступеня «Бакалавр» із присвоєнням кваліфікації «Бакалавр з підприємництва, торгівлі та біржової діяльності». Атестація здійснюється відкрито і публічно.

5. Матриця забезпечення програмних результатів навчання (ПРН) відповідними компонентами освітньої програми

Таблиця 5.1

		ОК 1	ОК 2	ОК 3	ОК 4	ОК 5	ОК 6	ОК 7	ОК 8	ОК 9	ОК 10	ОК 11	ОК 12	ОК 13	ОК 14	ОК 15	ОК 16	ОК 17	ОК 18	ОК 19	ОК 20	ОК 21	ОК 22	ОК 23	ОК 24	ОК 25	ОК 26	ОК 27	ОК 28	ОК 29	ОК 30	ОК 31	ОК 32	ОК 33	ОК 34	ОК 35			
1		2	3	4	5	6	7	8	9	10	11	12	13	14	15	16	17	18	19	20	21	22	23	24	25	+		+		+	+		+		+	+	+	+	+
Знання	ПРН 1	+		+		+	+			+		+	+	+	+	+		+		+	+		+	+		+	+		+	+		+	+	+	+	+	+		
	ПРН 2	+			+	+		+		+		+	+		+	+		+		+	+	+		+	+														
	ПРН 3		+	+												+	+				+	+	+		+				+	+	+	+		+					
	ПРН 4	+	+	+		+				+	+	+	+		+	+		+		+	+	+		+		+	+	+					+						
	ПРН 5	+		+			+	+	+					+			+	+		+	+		+				+	+	+		+	+							
	ПРН 6		+						+	+	+		+	+		+	+		+		+		+		+	+						+		+					
	ПРН 7	+		+			+						+		+		+	+	+	+								+	+	+		+	+	+	+	+	+	+	
Уміння	ПРН 8				+		+	+	+			+		+	+					+	+		+		+							+	+						
	ПРН 9			+		+						+	+			+	+			+	+		+		+	+			+	+		+		+					
	ПРН 10	+		+		+	+			+	+		+		+	+		+	+		+	+		+			+	+		+	+		+	+					
	ПРН 11		+			+			+	+		+	+					+			+		+	+						+	+		+	+	+	+	+		
	ПРН 12			+	+		+					+	+		+	+						+				+	+	+	+	+			+	+					
	ПРН 13					+		+	+	+	+			+	+		+	+	+			+		+		+	+			+	+	+		+	+				
	ПРН 14	+		+		+	+			+	+	+		+	+	+		+			+	+	+		+	+													
	ПРН 15																										+	+			+	+			+				
Комуні-кація	ПРН 16		+	+			+	+		+		+			+	+	+				+	+	+	+	+	+			+		+	+		+					
	ПРН 17	+	+	+						+		+	+		+	+		+		+	+	+	+		+	+	+						+						
	ПРН 18	+		+			+	+	+					+			+	+			+				+			+	+		+								
Автономія і відповідаль-	ПРН 19		+			+			+	+		+				+	+		+		+				+														
	ПРН 20		+			+			+	+		+	+					+			+		+	+					+	+		+	+	+	+	+	+		
	ПРН 21			+	+		+				+	+		+	+							+				+	+	+	+	+			+	+					
	ПРН 22					+		+	+	+	+			+	+		+	+	+			+		+	+				+	+	+		+	+					
	ПРН 23			+		+	+			+	+	+		+	+	+		+		+		+																	
	ПРН 24																									+	+								+				

Продовження таблиці 5.1

		ОК 36	ОК 37	ОК 38	ОК 39	ОК 40	ОК 41	ОК 42	ОК 43	ОК 44	ОК 45	ОК 46	ВБ 1.1	ВБ 1.2	ВБ 1.3	ВБ 1.4	ВБ 1.5	ВБ 1.6	ВБ 2	ВБ 3.1	ВБ 3.2	ВБ 3.3	ВБ 3.4	ВБ 3.5	ВБ 3.6	ВБ 3.7	ВБ 3.8	ВБ 3.9	ВБ 3.10	ВБ 3.11	ВБ 3.12	ВБ 3.13	ВБ 3.14	ВБ 3.15	ВБ 3.16					
1		2	3	4	5	6	7	8	9	10	11	12	13	14	15	16	17	18	19	20	21	22	23	24	25	+		+		+	+			+						
Знання	ПРН 1	+		+		+	+			+	+	+		+	+	+		+		+		+	+	+											+					
	ПРН 2																										+	+							+		+			
	ПРН 3		+	+			+	+		+		+			+	+	+				+	+		+	+	+	+	+							+		+			
	ПРН 4	+	+	+						+		+	+		+	+		+		+	+	+	+	+		+						+	+	+						
	ПРН 5	+		+			+	+	+					+			+	+		+		+	+	+	+	+	+						+	+			+			
	ПРН 6		+			+			+	+		+				+	+		+		+		+	+		+														
	ПРН 7	+		+			+							+		+		+		+	+		+	+					+			+	+	+				+		
Уміння	ПРН 8				+		+	+	+			+		+	+						+	+		+				+			+	+						+		
	ПРН 9			+		+						+	+			+	+				+		+	+	+	+		+			+	+				+	+			
	ПРН 10	+		+			+			+	+		+		+	+		+	+	+		+	+	+		+					+			+	+			+		
	ПРН 11		+			+			+	+		+	+					+			+			+	+			+	+			+	+			+	+		+	
	ПРН 12			+	+		+				+	+		+	+								+								+		+	+	+	+	+		+	
	ПРН 13					+		+	+		+			+	+		+	+	+					+		+		+				+	+			+	+	+	+	
	ПРН 14	+		+		+	+			+	+	+		+	+	+		+		+		+	+	+	+															
ПРН 15																										+	+									+	+		+	
Комуні- кація	ПРН 16		+	+			+	+		+		+			+	+	+				+		+		+	+	+	+								+		+		
	ПРН 17	+	+	+						+		+	+			+	+	+		+	+	+	+	+	+	+	+	+				+	+	+	+					
	ПРН 18	+		+			+	+	+					+			+	+		+		+		+		+	+			+				+	+		+		+	
Автономія і відповідаль-	ПРН 19		+			+			+	+		+				+	+		+		+		+		+															
	ПРН 20		+			+			+	+		+	+					+			+			+	+			+	+								+	+		+
	ПРН 21			+	+		+				+	+		+	+								+								+		+	+	+	+	+			
	ПРН 22					+		+	+	+	+			+	+		+	+	+	+				+		+			+							+	+	+	+	+
	ПРН 23			+		+	+			+	+	+		+	+	+		+		+			+	+	+											+	+			+
	ПРН 24																										+	+								+	+			+

6. Перелік нормативних документів, на яких базується освітньо-професійна програма

1. Закон «Про вищу освіту» від 1 липня 2014 року №1556-VII [Електронний ресурс] – Режим доступу: <http://zakon3.rada.gov.ua/laws/show/1556-18/page>.
2. Методичні рекомендації щодо розроблення стандартів вищої освіти, затверджені Наказом Міністерств освіти і науки України від 01 червня 2016 р. № 60. – [Електронний ресурс] – Режим доступу: <http://old.mon.gov.ua/ua/about-ministry/normative/>
3. Стандарти і рекомендації щодо забезпечення якості в Європейському просторі вищої освіти (ESG). – К.: ТОВ «ЦС», 2015. – 32 с.
4. Перелік галузей знань і спеціальностей, за якими здійснюється підготовка здобувачів вищої освіти, затверджений постановою Кабінету Міністрів України від 29 квітня 2015 р. №266 [Електронний ресурс] – Режим доступу: <http://zakon4.rada.gov.ua/laws/show/266-2015-%D0%BF>.
5. Національний класифікатор України: «Класифікатор професій» ДК 003:2010.– К. : Видавництво «Соцінформ», 2010.
6. Національна рамка кваліфікацій, затверджена постановою Кабінету Міністрів України від 23 листопада 2011 р. №1341 [Електронний ресурс] – Режим доступу: <http://zakon5.rada.gov.ua/laws/show/1341-2011-%D0%BF>.
7. Порядок підготовки здобувачів вищої освіти ступеня доктора філософії та доктора наук у вищих навчальних закладах (наукових установах), затверджений постановою Кабінету Міністрів України від 23 березня 2016 р. №261 [Електронний ресурс] – Режим доступу: <http://www.kmu.gov.ua/control/uk/cardnpd?docid=248945529>
8. Проект наказу Міністерства освіти і науки України «Про затвердження Вимог до оформлення дисертації» [Електронний ресурс] – Режим доступу: http://zib.com.ua/ua/print/122543vimogi_do_oformlennya_disertsacii_tekst_proektu_2016_roku.html.
9. Розроблення освітніх програм: Методичні рекомендації / Авт.: В.М. Захарченко, В.І. Луговий, Ю.М. Рашкевич, Ж.В. Таланова / За ред. В.Г. Кременя. – К.: ДП «НВЦ «Пріоритети», 2014. – 120 с.
10. ISCED (МСКО) 2011 – <http://www.uis.unesco.org/education/documents/isced-2011-en.pdf>.
11. ISCED-F (МСКО-Г) 2013 – <http://www.uis.unesco.org/Education/Documents/isced-fields-of-education-training-2013.pdf>.
12. TUNING (для ознайомлення зі спеціальними (фаховими) компетентностями та прикладами стандартів – <http://www.unideusto.org/tuningeu/>.
13. Розроблення освітніх програм: методичні рекомендації – http://ihed.org.ua/images/biblioteka/rozroblennya_osv_program_2014_tempus-office.pdf.

14. 6. Європейська кредитна трансферно-накопичувальна система. Довідник користувача / пер. з англ., за ред. Ю.М. Рашкевича та Ж.В. Таланової. – 2-ге вид. – Львів : Видавництво Львівської політехніки, 2015. – 106 с.
15. Міжнародна стандартна класифікація освіти.
<http://www.uis.unesco.org/Education/Documents/isc-ed-fields-of-educationtraining2013RU.pdf>
16. Захарченко В.М., Луговий В. І., Шашкевич Ю. М. , Таланова Ж. В. /За ред. В. Г. Кременя/, Розроблення освітніх програм. Методичні рекомендації – К. : ДП «НВЦ «Пріоритети», 2014. – 120 с.
17. Рашкевич Ю. М.. Болонський процес та нова парадигма вищої освіти. – Л: Видавництво Львівської політехніки, 2014. – 168 с.

**Керівник проектної групи,
д-р екон. наук, професор**

С.Я. Єлецьких