

МІНІСТЕРСТВО ОСВІТИ І НАУКИ УКРАЇНИ
ДОНБАСЬКА ДЕРЖАВНА МАШИНОБУДІВНА АКАДЕМІЯ

ОСВІТНЬО-ПРОФЕСІЙНА ПРОГРАМА

«ЕКОНОМІКА ТА ОРГАНІЗАЦІЯ СОЦІАЛЬНОГО ЗАБЕЗПЕЧЕННЯ»

рівень вищої освіти	другий (магістерський)
спеціальність	232 Соціальне забезпечення
галузь знань	23 Соціальна робота
кваліфікація	магістр з соціального забезпечення

ЗАТВЕРДЖЕНО
Вченою радою ДДМА
протокол № 13 від 27 червня 2019 р.

Голова вченої ради



[Handwritten signature]
В.Д. Ковальов

Краматорськ
2019

**ЛИСТ ЗМІН ТА ПОГОДЖЕНЬ
освітньо-професійної програми**

1. Освітня програма обговорена та схвалена на засіданні кафедри економіки підприємства (протокол № 12 від 26 червня 2019 р.). Розглянута і затверджена на засіданні Вченої ради ДДМА (протокол № 13 від 27 червня 2019 р.).

Керівник проектної групи спеціальності:

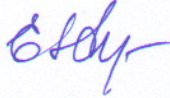

О.О. Шевченко, д-р екон. наук, доцент

Завідувач кафедри:

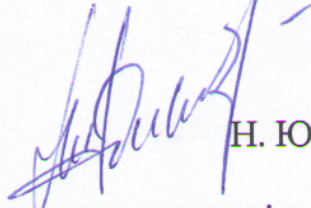

Н. Ю. Рекова, д-р екон. наук, професор

Перший проректор з науково-педагогічної роботи:

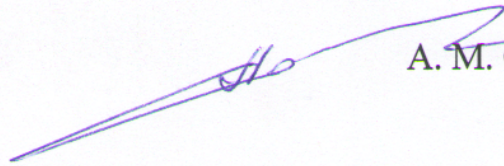

А. М. Фесенко, канд. техн. наук, професор

ПЕРЕДМОВА

Освітня програма розроблена на основі таких нормативних документів та рекомендацій:

1. Про вищу освіту: Закон України №1556-VII від 01.07.2014 р. URL: <http://zakon.rada.gov.ua/laws/show/1556-18>

2. Про затвердження Національної рамки кваліфікацій: Постанова Кабінету Міністрів України №1341 від 23.11.2011 р. URL: <http://zakon.rada.gov.ua/laws/show/1341-2011-п>

3. Національний класифікатор України: Класифікатор професій ДК 003:2010: Наказ Держспоживстандарту України від 28.07.2010 р. №327. URL: <http://zakon0.rada.gov.ua/rada/show/va327609-10>

4. Про затвердження переліку галузей знань і спеціальностей, за якими здійснюється підготовка здобувачів вищої освіти: Постанова Кабінету Міністрів України від 29 квітня 2015 р. № 266. URL: <http://zakon.rada.gov.ua/laws/show/266-2015-п>

5. Методичні рекомендації щодо розроблення стандартів вищої освіти: Наказ Міністерства освіти і науки України від 01.06.2017 р. № 600 (у редакції наказу Міністерства освіти і науки України від 21.12.2017 р. № 1648).

6. Лист Міністерства освіти і науки України від 28.04.2017 р. №1/9-234.

7. A Tuning Guide to Formulating Degree Programme Profiles Including Programme Competences and Programme Learning Outcomes. Bilbao, Groningen and The Hague, 2010. URL: http://www.core-project.eu/documents/Tuning_Guide_Publicada_CoRe.pdf.

8. Захарченко В.М., Луговий В.І., Рашкевич Ю.М., Таланова Ж.В., Кремень В.Г. (ред.) Розроблення освітніх програм. К. ДП «НВЦ «Пріоритети», 2014. 120 с.

9. Про державну службу: Закон України від 10.12.2015 р. № 889-VIII. URL: <http://zakon.rada.gov.ua/laws/show/889-19>.

10. Про службу в органах місцевого самоврядування: Закон України від 07.06.2001 р. № 2493-III. URL: <http://zakon.rada.gov.ua/laws/show/2493-14>.

Розроблено робочою групою складі:

- | | |
|--|-------------------------|
| 1. Шевченко Олена Олександрівна, доцент кафедри менеджменту, д-рекон. наук | голова
робочої групи |
| 2. Ровенська Вікторія Вячеславівна,
доцент кафедри економіки підприємства,
канд. екон. наук., доцент | член
робочої групи |
| 3. Смирнова Ірина Іванівна,
доцент кафедри економіки підприємства,
канд. екон. наук., доцент | член
робочої групи |

Рецензії зовнішніх стейкхолдерів

- | | | |
|--------------------------------|---|---|
| Носаньова Ганна Олексіївна | - | провідний спеціаліст відділу з організації працевлаштування населення Краматорського міського центру зайнятості |
| Шишкова Наталія Сергіївна | - | провідний спеціаліст відділу соціальних допомог та компенсацій Управління праці та соціального захисту населення Краматорської міської Ради |
| Гореславець Андрій Миколайович | - | начальник управління по гуманітарним питанням Краматорської міської Ради |

Ця освітньо-професійна програма не може бути повністю або частково відтворена, тиражована та розповсюджена без дозволу Донбаської державної машинобудівної академії.

1. Профіль освітньої програми

1 – Загальна інформація	
Повна назва закладу вищої освіти, структурного підрозділу	Донбаська державна машинобудівна академія Міністерства освіти і науки України, факультет економіки та менеджменту, кафедра економіки підприємства
Ступінь вищої освіти та назва кваліфікації мовою оригіналу	магістр з соціального забезпечення (відповідно до стандарту)
Офіційна назва освітньої програми	Економіка та організація соціального забезпечення
Тип диплому та обсяг освітньої програми	Диплом магістра, одиничний, 90 кредитів, термін навчання – 1 рік 4 міс.
Цикл / рівень	<ul style="list-style-type: none"> • за Національною рамкою кваліфікацій (НРК) України – 7 рівень • за Qualifications Framework for the European Higher Education Area (QF-EHEA)–2 цикл; • за European Qualifications Framework (EQF-LLL) – 7 рівень
Передумови	<ul style="list-style-type: none"> • наявність ступеня бакалавра або освітньо-кваліфікаційного рівня спеціаліста; • умови вступу визначаються Правилами прийому до Донбаської державної машинобудівної академії, розробленими на основі Умов прийому до закладів вищої освіти, затверджених Міністерством освіти і науки України для року вступу. <p>Для здобуття ступеня магістра також приймаються особи, які здобули раніше такий самий або вищий ступінь (рівень) вищої освіти або здобувають його не менше одного року та виконують у повному обсязі індивідуальний навчальний план.</p>
Мова(и) викладання	Українська, англійська
Термін дії освітньої програми	Відповідно до сертифікату про акредитацію
Інтернет –адреса постійного розміщення опису освітньої програми	http://www.dgma.donetsk.ua/osvitni-programi.html

2 – Мета освітньої програми

орієнтована на процес реалізації науково-дослідної, інноваційної, управлінської та прикладної діяльності, формування здатності розв'язувати складні завдання у сфері підготовки спеціалістів з економіки та організації соціального забезпечення, шляхом здобуття знань, умінь та розуміння явищ, які належать до області соціального забезпечення із застосуванням положень і методів гуманітарних та економічних наук, менеджменту, права, теорії та механізмів соціальної політики за умов невизначеності і необхідності врахування всього комплексу професійних та етичних вимог до фахівців відповідного рівня

3 – Характеристика освітньої програми	
Предметна область (галузь знань, спеціальність)	Галузь знань 23 Соціальна робота Спеціальність 232 «Соціальне забезпечення»
Орієнтація освітньої програми	Освітньо-професійна програма магістра передбачає наступні професійні акценти: <ul style="list-style-type: none"> • теорія соціальної політики держави; • механізми реалізації соціальної політики держави та соціальної відповідальності бізнесу; • організація та надання адміністративних послуг в сфері соціального забезпечення ; • організаційно-економічні аспекти соціального забезпечення
Основний фокус освітньої програми та спеціалізації	Спеціальна освіта у та професійна підготовка в сфері механізмів соціального забезпечення на державному та місцевому рівні, економіки і організації діяльності суб'єктів соціального підприємництва, організації та технології забезпечення соціальної відповідальності бізнесу, специфіка надання адміністративних послуг в сфері соціального забезпечення за умов фіскальної децентралізації, забезпечення прозорості влади та самоврядування.
Особливості програми	<ul style="list-style-type: none"> • можливість вивчення іноземної мови протягом всього періоду навчання, що забезпечує конкурентні переваги для складання фахового іспиту з іноземної мови при вступі до аспірантури; • врахування вимог законодавства в сфері соціального забезпечення; • передбачає деталізацію механізмів реалізації соціальної політики держави, вивчення інструментарію реалізації настанов соціальної відповідальності бізнесу та організаційно-економічних аспектів соціального підприємництва; • реалізується в активному дослідницькому середовищі.
4 – Придатність випускників до працевлаштування та подальшого навчання	
Придатність до працевлаштування	Працевлаштування у органах державної влади та місцевого самоврядування, підприємствах та установах різних форм власності. Відповідно до Державного класифікатора посад і професій випускники придатні до працевлаштування за професіями: 2412 Професіонали в галузі праці та зайнятості 244 Професіонали в галузі економіки, соціології 2446 Професіонали в галузі соціального захисту населення 2447 Професіонали у сфері управління проектами та програмами; 1210 Керівники підприємств, установ та організацій; 1232 Керівники підрозділів кадрів і соціально-трудових відносин 1238 Керівники соціальних проектів та програм; 1477 Менеджери (управителі) з підбору, забезпечення та використання персоналу 1483 Менеджери (управителі) в соціальній сфері 1496 Менеджери (управителі) із соціальної та корпоративної відповідальності
Академічні права випускників	Отримання освіти натретьому (освітньо-науковому) рівні вищої освіти (доктор філософії)

5 – Викладання та оцінювання	
Викладання та навчання	Проблемні, інтерактивні, проектні, інформаційно-комп'ютерні, саморозвиваючі, колективні та інтегративні, контекстні технології навчання
Оцінювання	Усне та письмове опитування, тести, презентація наскрізних проектів; захист аналітичних звітів, оцінка рефератів та есе; захист розрахункових та розрахунково-графічних робіт тощо. Критерієм успішного проходження здобувачем освіти підсумкового оцінювання може бути досягнення ним мінімальних порогових рівнів оцінок за кожним запланованим результатом навчання навчальної дисципліни або наукової роботи; мінімальний пороговий рівень оцінки визначається за допомогою якісних критеріїв і трансформується в мінімальну позитивну оцінку використовуваної числової (рейтингової) шкали: 90-100%, 75-89%, 55-74% та «менше 55%»
6 – Програмні компетентності	
Інтегральна компетентність	Здатність розв'язувати складні комплексні задачі і практичні проблеми у сфері соціального забезпечення(соціального захисту), соціального підприємництва (забезпечення соціальної відповідальності бізнесу) або у процесі навчання, що передбачає проведення досліджень та/або здійснення інновацій і характеризується невизначеністю умов та вимог.
Загальні компетентності (вони різняться з ЗК зі стандарту, їх треба виправляти?)	<p>ЗК 1. Вміння виявляти, ставити та вирішувати проблеми навчальній та професійній діяльності– здатність ідентифікувати професійну або навчальну проблему, формулювати її сутність порівняно з іншими проблемами та здатність вирішувати визначену проблему на підставі розуміння основи і причин її виникнення, використання теоретичних та практичних методів, засвоєних з навчальної програми.</p> <p>ЗК 2. Здатність до пошуку, оброблення та аналізу інформації з різних джерел – здатність визначати релевантність і використовувати різні джерела (передусім, нормативно-правові) для отримання інформації, обробляти та аналізувати інформацію за умов її асиметричності або недостатності.</p> <p>ЗК 3. Здатність бути критичним і самокритичним і адаптувати власні дії в нових та невизначених ситуаціях– здатність до критичного осмислення теоретичних та емпіричних знань, принципів та понять у навчальній та професійній діяльності, здатність оцінювати недоліки власних знань, позицій та підходів до вирішення професійних задач; набуття навичок гнучкого мислення, відкритість до застосування знань в широкому діапазоні життєвих та професійних ситуацій, готовність швидко адаптувати поведінку до мінливих умов професійної діяльності і навчання.</p> <p>ЗК 4. Здатність ухвалювати обґрунтовані рішення – здатність визначати та обґрунтовувати професійні рішення з використанням відповідних методик, а також здатність до висловлення ініціативи, достатні для ухвалення цих рішень.</p> <p>ЗК 5. Здатність працювати в команді – здатність до співпраці з іншими людьми в ході професійної або навчальної діяльності, в т.ч. під керівництвом лідера та під власним керівництвом, задля досягнення спільної мети, здатність визначити і оцінити внесок кожного учасника команди у формування командного результату, а також запропонувати шляхи вирішення виявлених проблем групової співпраці.</p>

	<p>ЗК 6. Здатність спілкуватися з фахівцями та нефахівцями своєї галузі (з експертами з інших галузей) – спроможність донести інформацію, ідеї, проблеми, варіанти рішень та власну точку зору про явища та тенденції в професійній сфері до фахівців та нефахівців з соціального забезпечення.</p> <p>ЗК 7. Здатність працювати автономно – здатність усвідомлювати цілі та завдання професійної діяльності, планувати ресурси і використовувати виключно власні знання та навички для виконання цих завдань.</p> <p>ЗК 8. Здатність діяти соціально відповідально, з позицій громадянської свідомості та професійної етики – здатність усвідомлювати суспільні обмеження, проявляти ініціативу в реалізації соціально корисних заходів в під час професійної та навчальної діяльності, реалізовувати професійну та повсякденну поведінку з урахуванням усвідомлення себе як виразника інтересів власної країни, своєї належності до певної державно-громадянської спільності, конституційно закріплених за нею прав та обов'язків, шанобливе ставлення до державної мови, символіки тощо.</p> <p>ЗК 9. Здатність до здорового і безпечного образу життя і праці – здатність самостійно і під керівництвом оволодівати знаннями, уміннями й навичками управління власним фізичним розвитком, здатність до ініціативності, відповідальності та реалізації моделі безпечної діяльності відповідно до майбутнього профілю роботи, галузевих норм і правил, а також необхідного рівня індивідуального та колективного рівня безпеки у надзвичайних ситуаціях</p>
<p>Фахові компетентності (вони різняться з ФК зі стандарту, їх треба виправляти?)</p>	<p>ФК 1. Управлінська – здатність і готовність здійснювати планування, організацію, контроль адміністративних процесів в у закладах соціальної сфери, підприємствах та установах різних форм власності. Здатність оптимізувати процеси прийняття управлінських рішень у вирішенні питань соціально-економічної допомоги мало захищених категорій населення.</p> <p>ФК 2. Економічна – здатність планувати та здійснювати соціальні дослідження з метою виявлення й аналізу соціально значимих проблем і факторів досягнення соціального благополуччя різних груп населення.</p> <p>ФК 3. Технологічна – здатність до розуміння та використання сучасних теорій, методологій і методів соціальних та інших наук стосовно до завдань фундаментальних і прикладних досліджень у галузі соціального забезпечення. Здатність організовувати роботу з підготовки нормативно-правових документів управління системою соціального захисту.</p> <p>ФК 4. Дослідницька – здатність і готовність виявляти стан і можливість поліпшення адміністративних процесів та технології надання соціальних послуг, відповідних елементів економічного забезпечення соціального управління; визначати загальні тенденції зміни та особливості макро-, мікро- та внутрішніх організаційних умов професійної діяльності.</p> <p>ФК 5. Проектувальна – здатність організовувати роботу з підготовки нормативно-правових документів управління системою соціального захисту; здатність організовувати та планувати професійну діяльність у закладах соціальної сфери.</p> <p>ФК 6. Прогностична – здатність і готовність на основі аналізу прогнозувати основні показники і характеристики макро-, мікро- та внутрішнього середовища з урахуванням глобальної,</p>

	<p>національної, регіональної, галузевої кон'юнктури.</p> <p>ФК 7. Організаційна – здатність і готовність розробляти системи заходів із координації (узгодження) власних та колегіальних дій для забезпечення належного надання соціальних послуг і виконання управлінських процесів в сфері соціального забезпечення та реалізації соціальних проектів, норм охорони та оплати праці, безпеки життєдіяльності на основі критеріїв адміністративної ефективності; здатність розробки і впровадження програм соціального захисту населення.</p> <p>ФК 8. Контрольна – здатність і готовність здійснювати перевірку виконання управлінських та фінансово-економічних рішень відповідно до наявних нормативно-правової бази у сфері соціального забезпечення та соціального підприємництва.</p> <p>ФК 9. Гуманітарно-культурологічна – здатність і готовність формувати гідне ставлення до державності, історії, мови, культури України, надбань національної професійної діяльності та надання допомоги колегам у адаптації до професійної етики; здатність здійснювати соціально-правовий захист та представництво інтересів; володіння методами комунікації у застосуванні різних форм взаємодії та спільної діяльності.</p> <p>ФК 10. Комунікаційна – здатність продемонструвати вправність у володінні українською та англійською мовою, включаючи спеціальну термінологію, продемонструвати розуміння прийомів побудови комунікаційної стратегії і тактики, вміння застосовувати емпатію, вербальні та невербальні інструменти у міжособистісному спілкуванні і демонстрації власних результатів; інформування населення щодо форм, методів та засобів надання соціальної допомоги, пенсійного забезпечення та страхування</p>
--	---

7 – Програмні результати навчання (вони також не відповідають дослівно стандарту)

- ПРН 1. Здатність застосовувати теорію та практики управління соціальним закладом, здійснювати організаційні дії з планування, координації, регулювання та контролю взаємодії соціального закладу з іншими зацікавленими громадськими об'єднаннями, підприємствами, установами та організаціями, органами місцевого самоврядування з питань, що стосуються соціального забезпечення, діяльності та соціального розвитку закладу;
- ПРН 2. Здатність застосовувати управлінські компетенції, необхідної для керівництва соціальними закладами різного типу.
- ПРН 3. Здатність продемонструвати розуміння сутності та навички використання методів здійснення математичних розрахунків, що мають відношення до аналітично-оціночного забезпечення професійної діяльності в сфері організації соціального забезпечення: моделювання й аналізу функціональних залежностей, оптимізаційного моделювання, оцінки характеристик випадкових величин та статистичних гіпотез, побудови моделей для імітації та прогнозування економічних процесів.
- ПРН 4. Здатність самостійно і під керівництвом здійснювати пошуково-аналітичну інформаційну діяльність з використанням джерел офіційної статистики, правових актів, міжнародних баз статистичної інформації тощо; використовувати програмні та апаратні засоби, інформаційні системи для виконання професійних дій, в т.ч. для ведення баз даних, надання управлінських послуг в електронному режимі.
- ПРН 5. Здатність залучати корпоративне управління соціальними процесами зі створенням умов для вдосконалення механізмів муніципального, регіонального розвитку та підвищення конкурентоспроможності громад.
- ПРН 6. Здатність організувати та здійснювати проектно-прогнозу та моніторингову діяльність, професійно аналізувати соціальні ситуації, процеси і явища за допомогою якісної і кількісної методології, працювати з різними джерелами наукової інформації,

володіти інформаційно-комунікативними технологіями.

ПРН 7. Здатність розуміти та аналізувати принципи формування державної соціальної політики у контексті організації соціального забезпечення, володіти сучасними технологіями інноваційної діяльності у сфері організації соціального забезпечення

ПРН 8. Здатність застосовувати сформовані уміння аналізувати різні фактори впливу на надання різних видів соціального забезпечення згідно з потребами різних груп клієнтів, диференціювати зміст діяльності з соціального забезпечення відповідно до різних об'єктів, суб'єктів та напрямів соціальної роботи, добирати адекватні форми та методи соціальної професійної допомоги.

ПРН 9. Здатність приймати управлінські рішення з питань соціально-економічної допомоги мало захищених категорій людей.

ПРН 10. Здатність представляти інтереси та здійснювати соціально-правовий захист уразливих верств населення

ПРН 11. Здатність пояснювати та надавати обґрунтовані відповіді населенню щодо форм, методів та засобів надання соціальної допомоги.

ПРН 12. Здатність забезпечувати навчання теорії і практики організації соціального забезпечення у відповідності до вітчизняних та міжнародних стандартів, проводити науково-дослідницьку роботу та представляти її результати, практикувати забезпечення навчально-педагогічного процесу.

ПРН 13. Здатність здійснювати менеджмент у соціальній сфері. Демонструвати уміння виявляти проблеми, визначати цілі, оцінювати альтернативи, вибирати оптимальний варіант рішення, оцінювати результати і наслідки прийнятого управлінського рішення.

ПРН 14. Здатність розробляти і впроваджувати програми соціального захисту населення на високопрофесійному рівні

ПРН 15. Здатність виявляти потреби різних верств населення та розробляти відповідні програми соціального захисту щодо їх вирішення

ПРН 16. Здатність до медіації та фасилітації конфліктних ситуацій отримувачів послуг.

ПРН 17. Здатність знаходити організаційно-управлінські рішення в нестандартних ситуаціях та відповідати за ці рішення.

ПРН 18. Здатність використовувати ІКТ-технології у викладацькій та професійній діяльності.

ПРН 19. Здатність до лідерства та командної роботи. Оцінювати результати власної роботи і нести відповідальність за особистий професійний розвиток; демонструвати гнучкість і адаптивність у нових ситуаціях, у роботі із новими об'єктами та у невизначених умовах; виявляти ініціативу та підприємливість, бути критичним і самокритичним.

8 – Ресурсне забезпечення реалізації програми

Кадрове забезпечення	Розробники програми: 1 доктор наук, 2 кандидати наук, доценти. Всі розробники є штатним співробітниками Донбаської державної машинобудівної академії. До забезпечення виконання програми залучаються науково-педагогічні працівники з науковими ступенями та вченими званнями, а також висококваліфіковані спеціалісти з кваліфікацією відповідно до спеціальності 23Соціальна робота. До викладання дисциплін загальної підготовки залучаються науково-педагогічні працівники, сфера кваліфікації яких відповідає змісту програмних результатів навчання, які забезпечуються відповідними дисциплінами. З метою підвищення фахового рівня всі науково-педагогічні працівники один раз на п'ять років проходять стажування
Матеріально-технічне забезпечення	<ul style="list-style-type: none">• навчальні корпуси;• гуртожитки;• тематичні кабінети;• спеціалізовані лабораторії;• комп'ютерні класи;

	<ul style="list-style-type: none"> • пункти харчування; • точки бездротового доступу до мережі Інтернет; • мультимедійне обладнання; • спортивний зал, спортивні майданчики.
Інформаційне та навчально-методичне забезпечення	<ul style="list-style-type: none"> • офіційний сайт ДДМА: http://www.dgma.donetsk.ua/ українською та англійською мовою • наукова бібліотека, читальні зали із доступом до щонайменше 6 вітчизняних та закордонних фахових періодичних видань відповідного спеціальності профілю; • віртуальне навчальне середовище Moodle; • пакети MS Office 365; Bizagi Modeler; Ramus ; Power BI, Open Office • доступ до баз даних періодичних наукових видань Scopus та Web of Science; • робочі навчальні плани; • графіки навчального процесу • навчально-методичні комплекси дисциплін (робочі програми навчальних дисциплін; дидактичні матеріали для самостійної та індивідуальної роботи студентів з дисциплін; програми практик; методичні вказівки щодо виконання курсових робіт); • засоби діагностики (критерії оцінювання рівня підготовки; пакети комплексних контрольних робіт)

9 - Академічна мобільність	
Національна кредитна мобільність	На основі двосторонніх договорів між Донбаською державною машинобудівною академією та ВНЗ України
Міжнародна кредитна мобільність	У рамках програми ЄС Еразмус+ на основі двосторонніх договорів між Донбаською державною машинобудівною академією та навчальними закладами країн-партнерів
Навчання іноземних здобувачів вищої освіти	Можливе після вивчення курсу української мови

2. Перелік компонент освітньо-професійної програми та їх логічна послідовність

2.1 Перелік компонент ОП

Код	Компоненти освітньої програми (навчальні дисципліни, курсові проекти (роботи), практики, кваліфікаційна робота)	Кількість кредитів	Форма підсумк. контролю
Обов'язкові компоненти ОП			
ОК 1	Охорона праці в галузі і цивільний захист	3,0	диф. залік
ОК 2	Ділове та академічне письмо іноземною мовою	3,0	залік
ОК3	Основи наукових досліджень у професійній сфері	4,0	залік
ОК 4	Соціальна економіка	6,0	іспит
ОК 5	Технології соціального забезпечення і соціального захисту	6,0	іспит
ОК 6	Програми і проекти соціального захисту	6,0	іспит
ОК 7	Курсова робота "Програми і проекти соціального захисту"	1,5	диф. залік
ОК 8	Виробнича практика	4,5	диф. залік
ОК 9	Переддипломна практика	6,0	диф. залік
ОК 10	Дипломне проектування	21,0	-
ОК 11	Державна атестація (Захист магістерської роботи)	3,0	державна атестація
Загальний обсяг обов'язкових компонент:		64,0	
Вибіркові компоненти ОП			
ВК 1.1	Державна політика соціального забезпечення	6,0	іспит
ВК 1.2	Корпоративна соціальна відповідальність		
ВК 2.1	Механізми адвокації прав людини і малозахисчених верств населення	5,0	залік
ВК 2.2	Соціальні проблеми сучасності		
ВК 3.1	Управління соціально-трудовими відносинами	5,0	іспит
ВК 3.2	Управління соціальними закладами		
ВК 4.1	Дослідження ринку праці та моніторинг в сфері оплати праці	5,0	диф. залік
ВК 4.2	Організація діяльності із соціального забезпечення		
ВК 5.1	Медіація і розв'язання конфліктів у соціальній сфері	5,0	іспит
ВК 5.2	Прийняття управлінських рішень в сфері соціально-економічної допомоги		
Загальний обсяг вибірових компонент:		26,0	
ЗАГАЛЬНИЙ ОБСЯГ ОСВІТНЬОЇ ПРОГРАМИ		90	

2.2 Структурно-логічна схема

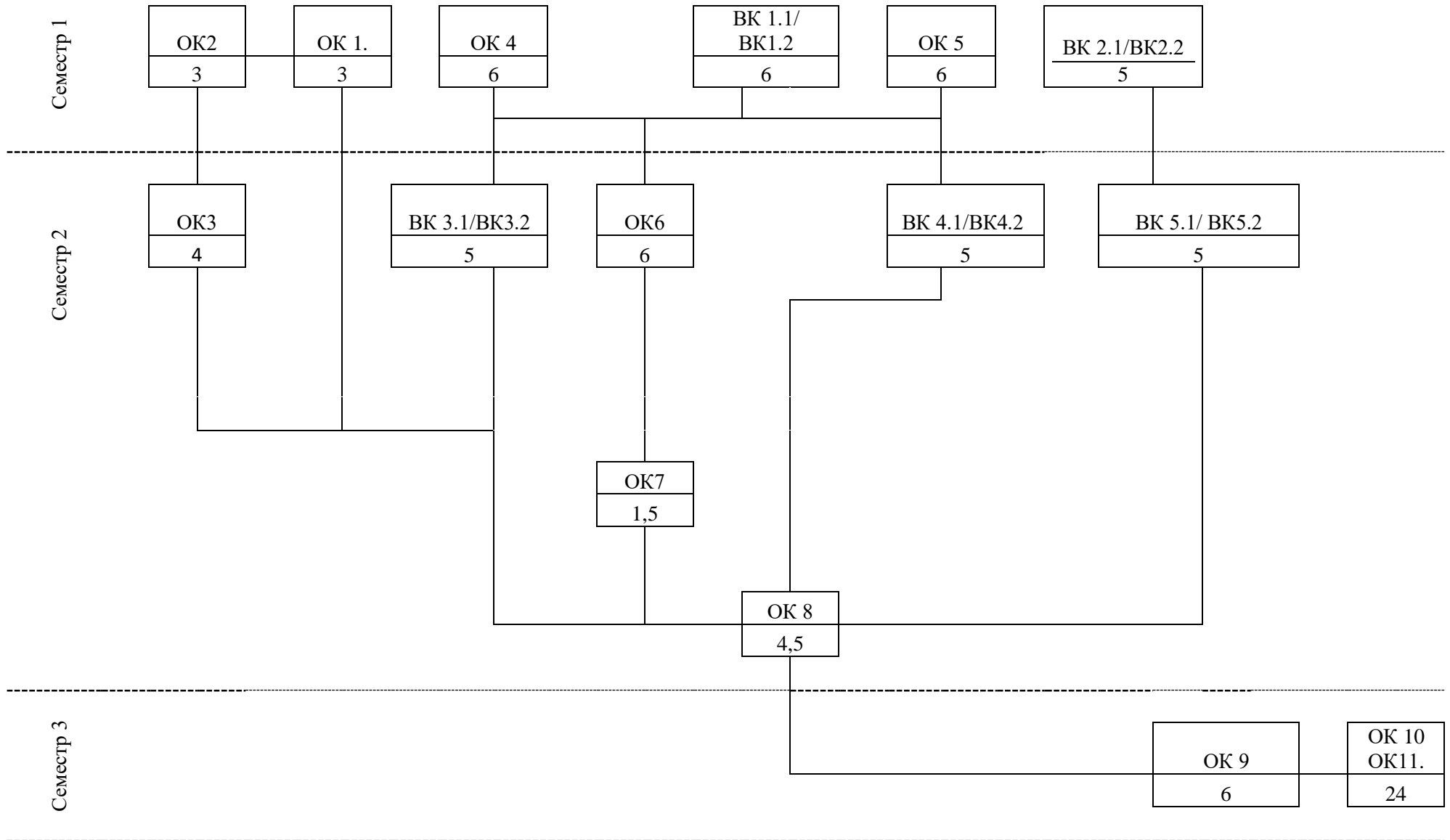

1. Форма атестації здобувачів вищої освіти

Атестація випускників освітньої програми «Економіка та організація соціального забезпечення» спеціальності 232«Соціальне забезпечення» проводиться у формі захисту кваліфікаційної роботи магістра та завершується видачою документу встановленого зразка про присудження йому ступеня магістра із присвоєнням кваліфікації «магістр з соціального забезпечення».

