

МІНІСТЕРСТВО ОСВІТИ І НАУКИ УКРАЇНИ
ДОНБАСЬКА ДЕРЖАВНА МАШИНОБУДІВНА АКАДЕМІЯ

ОСВІТНЬО-ПРОФЕСІЙНА ПРОГРАМА

«ДЕРЖАВНА СЛУЖБА»

рівень вищої освіти	другий (магістерський)
спеціальність	D4 Публічне управління та адміністрування
галузь знань	D Бізнес, адміністрування та право
кваліфікація	магістр публічного управління та адміністрування

ЗАТВЕРДЖЕНО

Вченою радою ДДМА

протокол № 8 від 26 березня 2026 р.

ВВОДИТЬСЯ В ДІЮ

з «01» вересня 2026 р.

В.о. ректора

Р.С. Томашевський



(наказ № 22 від 27 березня 2026 р.)

**Краматорськ
2026 рік**

**ЛИСТ ПОГОДЖЕННЯ
освітньо-професійної програми**

Проект освітньо-професійної програми обговорено та схвалено на засіданні кафедри менеджменту,
Протокол № 12 від «3» лютого 2026 р.

В.о. завідувача кафедри



Інна ФОМІЧЕНКО, к.е.н, доцент

Проект освітньо-професійної програми розроблено робочою групою.

Гарант освітньої програми



Олена ШЕВЧЕНКО, д.е.н, професор

Проект освітньо-професійної програми обговорено та схвалено на засіданні Вченої ради факультету економіки і менеджменту,
Протокол № 6-02/26 від «23» лютого 2026 р.

Декан факультету економіки і менеджменту



Євген МИРОНЕНКО, д.т.н. професор

ПОГОДЖЕНО

Методичною радою ДДМА

Протокол № 7 від 19.03.2026 р.

Голова Методичної ради ДДМА



Сергій КОВАЛЕВСЬКИЙ, д.т.н. професор

**РЕКОМЕНДОВАНО ДО ЗАТВЕРДЖЕННЯ
ВЧЕНОЮ РАДОЮ ДДМА**

Начальник навчального відділу



Валентина СУШКО

*Перший проректор, проректор з науково-педагогічної роботи,
навчальної та методичної роботи*



Оксана ЧМИХОВА, к.т.н, доцент

ПЕРЕДМОВА

Освітньо-професійна програма «Державна служба» є нормативним документом, який регламентує нормативні, компетентнісні, кваліфікаційні, організаційні, навчальні та методичні вимоги підготовки здобувачів другого (магістерського) рівня вищої освіти за спеціальністю D4 Публічне управління та адміністрування галузі знань D Бізнес, адміністрування та право.

Освітньо-професійна програма «Державна служба» заснована на компетентнісному підході здобувачів другого (магістерського) рівня вищої освіти відповідно до вимог Стандарту вищої освіти за спеціальністю D4 Публічне управління та адміністрування галузі знань D Бізнес, адміністрування та право, затвердженого Наказом МОН України від 04 серпня 2020 № 1001.

Склад робочої групи освітньої програми :

- | | | |
|---|---|------------------------------|
| 1 | Шевченко Олена Олександрівна, доктор економічних наук, професор, професор кафедри менеджменту та соціальних наук Донбаської державної машинобудівної академії | Гарант, голова робочої групи |
| 2 | Мельченко Віталій Іванович, канд. юридичних наук, доцент кафедри менеджменту та соціальних наук Донбаської державної машинобудівної академії | член робочої групи |
| 3 | Волошина Олена Олексіївна, канд. економічних наук, доцент, доцент кафедри менеджменту та соціальних наук Донбаської державної машинобудівної академії | член робочої групи |

Ця освітньо-професійна програма не може бути повністю або частково відтворена, тиражована та розповсюджена без дозволу Донбаської державної машинобудівної академії.

Рецензії стейкхолдерів :

1. Шульга О.А., професор кафедри управління Київського столичного університету імені Бориса Гринченка, доктор економічних наук, професор.
2. Колупаєва І.В., професор кафедри комп'ютерно-інтегрованих технологій, автоматизації, робототехніки та безпекової інженерії Харківського національного університету радіоелектроніки, доктор економічних наук, професор.
3. Голощاپова О.С., голова ГО «Імпульс Донеччини».
4. Козинський Ю.В., директор ТОВ «Перечинський механічний завод».
5. Гончаренко О.В., начальник Краматорської міської військової адміністрації.

1. Профіль освітньої програми

1 – Загальна інформація	
Повна назва закладу вищої освіти, структурного підрозділу	Донбаська державна машинобудівна академія Міністерства освіти і науки України, факультет економіки та менеджменту
Ступінь вищої освіти та назва кваліфікації мовою оригіналу	другий (магістерський) рівень вищої освіти магістр публічного управління та адміністрування
Офіційна назва освітньої програми	Державна служба
Тип диплому та обсяг освітньої програми	Диплом магістра, одиничний, 90 кредитів, термін навчання – 1 рік 4 міс.
Наявність акредитації	Сертифікат про акредитацію освітньої програми 440, дійсний до 01.07.2026
Цикл / рівень	<ul style="list-style-type: none"> • за Національною рамкою кваліфікацій (НРК) України –8 рівень; • за Qualifications Framework for the European Higher Education Area (QF-EHEA) –2 цикл; • за European Qualifications Framework (EQF-LLL) –7 рівень
Передумови	<ul style="list-style-type: none"> • наявність диплому першого (бакалаврського) рівня вищої освіти або другого (магістерського) рівня вищої освіти, або диплому освітньо-кваліфікаційного рівня спеціаліст; • умови вступу визначаються Правилами прийому до Донбаської державної машинобудівної академії, розробленими на основі Умов прийому до закладів вищої освіти, затверджених Міністерством освіти і науки України для року відповідного року вступу. <p>Для здобуття ступеня магістра також приймаються особи, які здобули раніше такий самий або вищий ступінь (рівень) вищої освіти або здобувають його не менше одного року та виконують у повному обсязі індивідуальний навчальний план. Прийом на навчання проводиться за спеціальностями та освітніми програмами відповідно до Переліку галузей знань і спеціальностей, за якими здійснюється підготовка здобувачів вищої освіти, затвердженого постановою Кабінету Міністрів України «Про внесення змін до переліку галузей знань і спеціальностей, за якими здійснюється підготовка здобувачів вищої та фахової передвищої освіти» від 30 серпня 2024 року № 1021.</p>
Мова(и) викладання	Українська
2 – Мета освітньої програми	
формування у здобувачів вищої освіти комплексу знань та умінь в області публічного управління та адміністрування, необхідних для розв'язання складних задач і проблем в професійній діяльності та в процесі навчання із застосуванням положень і методів гуманітарних та економічних наук, менеджменту, права, теорії та механізмів державного управління й місцевого самоврядування за невизначеності умов і необхідності врахування	

всього комплексу професійних та етичних вимог до державних службовців та посадових осіб місцевого самоврядування

3 – Цілі освітньої програми

- забезпечення держави і регіону висококваліфікованими кадрами у галузі публічного управління, здатними реалізовувати актуальні напрями державної політики в усіх сферах суспільного життя і створювати умови для її практичної імплементації, реалізації євроінтеграційного вектору соціально-економічного розвитку країни;
- виховання сучасної управлінської еліти зі сформованими лідерськими якостями, орієнтованих і вмотивованих на досягнення результату, зі стійкими морально-етичними принципами і розвиненими соціальними навичками;
- формування кадрового потенціалу державної служби і служби в органах місцевого самоврядування, який володіє комплексом знань і навичками аналітичного обґрунтування інноваційних управлінських рішень при вирішенні складних галузевих та регіональних комплексних проблем у професійній сфері;
- стимулювання до особистісного зростання здобувачів вищої освіти за рахунок підвищення зацікавленості у набутті знань і вмій, формуванні відповідних компетентностей, можливості створення індивідуальної освітньої траєкторії.

3 – Характеристика освітньої програми

**Предметна область
(галузь знань,
спеціальність)**

Об'єкти вивчення: принципи і закономірності функціонування системи публічного управління та адміністрування як сукупності інститутів державного управління, місцевого самоврядування, громадянського суспільства відповідно до покладених на них функцій і повноважень; відносини, явища, процеси, моделі та механізми, що характеризують прояви публічного управління та адміністрування на вищому, центральному, регіональному та місцевому рівнях.

Цілі навчання: підготовка фахівців з публічного управління та адміністрування, здатних розв'язувати складні задачі і проблеми у сфері публічного управління та адміністрування. Теоретичний зміст предметної області: наукові концепції (теорії) публічного управління та адміністрування, зокрема на вищому, центральному, регіональному та місцевому рівнях управління.

Методи, методики та технології: наукового пізнання, управління та прийняття рішень, аналітичної обробки інформації, інституціонального, інструментального, функціонального, організаційно-технологічного та правового забезпечення, електронного урядування, системного аналізу, моделювання, прогнозування та проєктування.

Інструменти та обладнання: інформаційно-аналітичні інструменти, системи підтримки прийняття та реалізації управлінських рішень, спеціалізоване програмне забезпечення, Moodle.

**Орієнтація
освітньої програми**

Освітньо-професійна програма магістра передбачає наступні професійні акценти:

- теорія державного управління та місцевого самоврядування;
- механізми публічного управління та адміністрування в регуляторному та організаційному аспектах;
- організація та надання адміністративних послуг

**Основний фокус
освітньої програми**

Спеціальна освіта у та професійна підготовка в сфері механізмів публічного управління та адміністрування в органах влади та місцевого самоврядування, економіки і організації діяльності суб'єктів публічного управління, організації та технології творення

	різних аспектів державної та місцевої політики і надання адміністративних послуг за умов реформи адміністративної та фінансової організації, забезпечення прозорості влади та самоврядування.
Особливості програми	<ul style="list-style-type: none"> • поглиблене вивчення інституціональних засад адміністративної реформи, реформування місцевого самоврядування і територіальної влади, державної служби та служби в органах місцевого самоврядування; • спрямованість на вирішення практичних питань реалізації галузевої і регіональної політики держави на місцевому рівні; • реалізується в активному дослідницькому середовищі; • акцент на аналітичному обґрунтуванні раціональності публічно-управлінських рішень; • поглиблене ознайомлення з особливостями сучасних технологій надання адміністративних послуг; • підвищення рівня володіння іноземною мовою.
4 – Придатність випускників до працевлаштування та подальшого навчання	
Придатність до працевлаштування	<p>Працевлаштування у органах державної влади та місцевого самоврядування, державних та комунальних підприємствах. Відповідно до Національного класифікатора України: класифікатор професій (ДК 003:2010) випускники придатні до працевлаштування за професіями:</p> <ul style="list-style-type: none"> • 1110 Законодавці; • 1120 Вищі посадові особи державних органів влади (1120.1 Вищі посадові особи органів державної виконавчої влади; 1120.2 Вищі посадові особи місцевих органів державної влади); • 1229 Керівники інших основних підрозділів (1229.1 Керівні працівники апарату центральних органів державної влади; 1229.3 Керівні працівники апарату місцевих органів державної влади); • 2419 Професіонали у сфері державної служби, маркетингу, ефективності господарської діяльності, раціоналізації виробництва, інтелектуальної власності та інноваційної діяльності: <ul style="list-style-type: none"> а) 2419.2 Професіонали у сфері маркетингу, ефективності господарської діяльності, раціоналізації виробництва, інтелектуальної власності та інноваційної діяльності (2419.2 Фахівець з державних закупівель); б) 2419.3 Професіонали державної служби (2419.3 Адміністратор дозвільної системи; 2419.3 Державний експерт; 2419.3 Консультант (в апараті органів державної влади, виконкому); 2419.3 Помічник-консультант народного депутата України; 2419.3 Радник (органи державної влади); 2419.3 Спеціаліст державної служби; 2419.3 Спеціаліст з питань кадрової роботи та державної служби; 2443.2 Експерт із суспільно-політичних питань) • 2490 Радник. <p>але з урахуванням відповідності умовам проведення конкурсу на зайняття посад державної служби категорій А, Б, В або посад місцевого самоврядування</p>
Подальше навчання	Отримання освіти на третьому (освітньо-науковому) рівні вищої освіти, на другому (магістерському) рівні вищої освіти за іншими

	спеціальностями, крім галузей знань 21 Ветеринарна медицина, 22 Охорона здоров'я
5 – Викладання та оцінювання	
Викладання та навчання	Проблемні, інтерактивні, проектні, інформаційно-комп'ютерні, саморозвиваючі, колективні та інтегративні, контекстні технології навчання
Оцінювання	Усне та письмове опитування, тестовий контроль знань, захист аналітичних курсових робіт, презентація рефератів та есе; захист кваліфікаційної роботи магістра, заліки, екзамени. Критерієм успішного проходження здобувачем освіти підсумкового оцінювання може бути досягнення ним мінімальних порогових рівнів оцінок за кожним запланованим результатом навчання навчальної дисципліни або наукової роботи. Оцінювання здійснюється: а) за чотирибальною шкалою: відмінно (рівень досягнення програмного результату навчання 90-100 %), добре (75-89 %), задовільно (55-74 %), незадовільно (менше 55 %); б) за дворівневою шкалою: зараховано (55-100 %), не зараховано (менше 55 %); шкалою ECTS (A, B, C, D, E, F, FX)
6 – Програмні компетентності	
Інтегральна компетентність	Здатність розв'язувати складні комплексні задачі і практичні проблеми у галузі публічного управління та адміністрування в процесі навчання та професійної діяльності на посадах державних службовців та службовців органів місцевого самоврядування, що передбачає здійснення управлінських (організаційних, методичних, інформаційних, технологічних) інновацій у сфері державного управління та місцевого самоврядування за невизначеності умов професійної діяльності і необхідності врахування всього комплексу професійних та етичних вимог до державних службовців та посадових осіб місцевого самоврядування
Загальні компетентності	ЗК01. Здатність до абстрактного мислення, аналізу та синтезу. ЗК02. Здатність працювати в команді, мотивувати людей та рухатися до спільної мети, бути лідером, діяти соціально відповідально та свідомо. ЗК03. Здатність розробляти та управляти проектами. ЗК04. Здатність удосконалювати й розвивати професійний, інтелектуальний і культурний рівні. ЗК05. Здатність приймати обґрунтовані рішення та використовувати сучасні комунікаційні технології. ЗК06. Здатність до професійного спілкування іноземною мовою. ЗК07. Здатність генерувати нові ідеї (креативність).
Фахові компетентності	СК01. Здатність налагоджувати соціальну взаємодію, співробітництво, попереджати та розв'язувати конфлікти. СК02. Здатність організовувати діяльність органів публічного управління та інших організацій публічної сфери. СК03. Здатність організовувати інформаційно-аналітичне забезпечення управлінських процесів із використанням сучасних інформаційних ресурсів та технологій, зокрема розробляти заходи щодо впровадження електронного урядування в різних сферах публічного управління та адміністрування. СК04. Здатність визначати показники сталого розвитку на вищому, центральному, регіональному, місцевому та організаційному рівнях. СК05. Здатність представляти органи публічного управління у

	<p>відносинах з іншими державними органами та органами місцевого самоврядування, громадськими об'єднаннями, підприємствами, установами і організаціями незалежно від форм власності, громадянами та налагоджувати ефективні комунікації з ними.</p> <p>СК06. Здатність здійснювати професійну діяльність з урахуванням потреб забезпечення національної безпеки України.</p> <p>СК07. Здатність самостійно готувати проекти нормативно-правових актів, аналітичні довідки, пропозиції, доповіді, надавати експертну оцінку нормативно-правовим актам на різних рівнях публічного управління та адміністрування.</p> <p>СК08. Здатність розробляти стратегічні документи розвитку соціально-економічних систем на вищому, центральному, регіональному, місцевому та організаційному рівнях.</p> <p>СК09. Здатність здійснювати наукову та дослідницьку діяльність у сфері публічного управління та адміністрування.</p> <p>СК10. Здатність приймати обґрунтовані управлінські рішення з урахуванням питань європейської та євроатлантичної інтеграції.</p>
7 – Програмні результати навчання	
<p>ПРН01. Знати теоретичні та прикладні засади вироблення й аналізу публічної політики, основ та технологій прийняття управлінських рішень.</p> <p>ПРН02. Розв'язувати складні задачі публічного управління та адміністрування, враховуючи вимоги законодавства, виявляти правові колізії та проблеми, розробляти проекти нормативно-правових актів для їх усунення.</p> <p>ПРН03. Знати основні засади національної безпеки та уміти попереджати й нейтралізувати виклики і загрози національним інтересам України в межах своєї професійної компетенції.</p> <p>ПРН04. Використовувати сучасні статистичні методи, моделі, цифрові технології, спеціалізоване програмне забезпечення для розв'язання складних задач публічного управління та адміністрування.</p> <p>ПРН05. Визначати пріоритетні напрями впровадження електронного урядування та розвитку електронної демократії.</p> <p>ПРН06. Здійснювати ефективне управління інноваціями, ресурсами, ризиками, проектами, змінами, якістю, застосовувати сучасні моделі, підходи та технології, міжнародний досвід при проектуванні та реорганізації управлінських та загальноорганізаційних структур.</p> <p>ПРН07. Уміти розробляти національні/регіональні програмні документи щодо розвитку публічного управління, використовуючи системний аналіз і комплексний підхід, а також методи командної роботи.</p> <p>ПРН08. Уміти здійснювати ефективну комунікацію, аргументувати свою позицію, використовувати сучасні інформаційні та комунікаційні технології у сфері публічного управління та адміністрування на засадах соціальної відповідальності, правових та етичних норм.</p> <p>ПРН09. Спілкуватися іноземною мовою на професійну тематику, обговорювати проблеми публічного управління та результати досліджень.</p> <p>ПРН10. Представляти органи публічного управління й інші організації публічної сфери та презентувати для фахівців і широкого загалу результати їх діяльності.</p> <p>ПРН11. Розробляти обґрунтовані управлінські рішення з урахуванням питань європейської та євроатлантичної інтеграції, враховувати цілі, наявні законодавчі, часові та ресурсні обмеження, оцінювати політичні, соціальні, економічні та екологічні наслідки варіантів рішень.</p> <p>ПРН12. Планувати і здійснювати наукові та прикладні дослідження у сфері публічного управління та адміністрування, включаючи аналіз проблематики, постановку цілей і завдань, вибір та використання теоретичних та емпіричних методів дослідження, аналіз його результатів, формулювання обґрунтованих висновків.</p> <p><i>Програмні результати, визначені освітньою програмою</i></p> <p>ПРН13. Уміти проектувати та впроваджувати інституційні механізми забезпечення стійкості публічного управління в умовах кризи, воєнних загроз і повоєнного відновлення,</p>	

застосовуюючи принципи належного врядування, risk-based підхід та інструменти стратегічного foresight-аналізу.

ПРН14. Уміти інтегрувати цифрові технології, інструменти електронного урядування та аналітику даних у процеси прийняття управлінських рішень, забезпечуючи прозорість, підзвітність та відкритість діяльності органів державної влади.

ПРН15. Уміти розробляти та реалізовувати політики публічної комунікації та взаємодії з громадськістю, міжнародними партнерами та інститутами громадянського суспільства з урахуванням принципів етичного лідерства, гендерної чутливості та інклюзивності.

8 – Ресурсне забезпечення реалізації програми

Кадрове забезпечення	Розробники програми: 1 доктор наук, 2 кандидати наук. Всі розробники є штатним співробітниками Донбаської державної машинобудівної академії. До забезпечення виконання програми залучаються науково-педагогічні працівники з науковими ступенями та вченими званнями, а також висококваліфіковані спеціалісти. До викладання дисциплін загальної підготовки залучаються науково-педагогічні працівники, сфера кваліфікації яких відповідає змісту програмних результатів навчання, які забезпечуються відповідними дисциплінами. З метою підвищення фахового рівня всі науково-педагогічні працівники один раз на п'ять років проходять стажування, у т.ч. зарубіжні.
Матеріально-технічне забезпечення	<ul style="list-style-type: none">• навчальні корпуси;• гуртожитки;• тематичні кабінети;• комп'ютерні класи;• пункти харчування;• точки бездротового доступу до мережі Інтернет;• мультимедійне обладнання;• спортивний зал, спортивні майданчики.
Інформаційне та навчально-методичне забезпечення	<ul style="list-style-type: none">• офіційний сайт ДДМА:http://www.dgma.donetsk.ua/ українською та англійською мовою• наукова бібліотека ДДМА, читальні зали;• кафедральна електронна база з доступом до щонайменше 6 фахових періодичних видань України відповідного спеціальності профілю;• віртуальне навчальне середовище Moodle;• пакет MS Office;• доступ до баз даних періодичних наукових видань Scopus та WebofScience;• робочі навчальні плани;• графіки навчального процесу• навчально-методичні комплекси дисциплін (робочі програми навчальних дисциплін; дидактичні матеріали для самостійної та індивідуальної роботи студентів з дисциплін; програми практик; методичні вказівки щодо виконання курсових робіт, практики та дипломного проектування);• засоби діагностики (критерії оцінювання рівня підготовки; пакети комплексних контрольних робіт)

2. Перелік компонент освітньо-професійної програми та їхня логічна послідовність

2.1 Перелік компонент ОП

Код	Компоненти освітньої програми (навчальні дисципліни, курсові проекти (роботи), практики, кваліфікаційна робота)	Кількість кредитів	Форма підсумк. контролю
Обов'язкові компоненти ОП			
<i>1.1. Цикл загальної підготовки</i>			
ОК 1	Ділове та академічне письмо іноземною мовою	3,0	Залік
ОК 2	Методологія наукових досліджень у професійній сфері	3,0	Залік
ОК 3	Комунікація та взаємодія для державних службовців	3,0	Залік
<i>1.2. Цикл професійної підготовки</i>			
ОК 4	Державна політика та врядування	4,0	Екзамен
ОК 5	Публічне управління та публічна служба	4,0	Екзамен
ОК 6	Інформаційна політика, електронне урядування та електронна демократія	4,0	Залік
ОК 7	Управління проектами та програмами в публічній сфері	4,0	Екзамен
ОК 8	Міждисциплінарна курсова робота	2,0	Диф. залік
ОК 9	Правове забезпечення державної служби	3,0	Залік
ОК 10	Комплексний тренінг професійних компетенцій зі спеціальності	4,0	Екзамен
<i>1.3. Практична підготовка</i>			
ОК 11	Адміністративно-управлінська практика	3,0	Диф. залік
ОК 12	Переддипломна практика	6,0	Диф. залік
<i>1.4. Державна атестація</i>			
ОК 13	Кваліфікаційна робота магістра	24	
ОК 14	ЄДКІ		
Загальний обсяг обов'язкових компонент:		67,0	
2. Вибіркові компоненти ОП			
<i>2.1. Цикл загальної підготовки (обрати 1)</i>			
ВК 1	Регіональне управління та місцеве самоврядування	3,0	Залік
ВК 2	Управління конфліктами в сфері надання адміністративних послуг		
ВК 3	Психологія лідерства та професійної успішності		
ВК 4	Ділова риторика, діловий протокол		
<i>2.2. Цикл професійної підготовки (обрати 5)</i>			
ВК 5	Система управління якістю адміністративних послуг	4,0	залік
ВК 6	Стратегічне управління та управління змінами		
ВК 7	Управління публічними закупівлями		
ВК 8	Публічна політика та євроінтеграційні процеси		
ВК 9	Психологічні технології роботи з персоналом		
ВК 10	Самоменеджмент та особиста тактика державного службовця		
ВК 11	Публічне управління у сфері національної безпеки		
ВК 12	Адвокація в публічному управлінні		
ВК 13	Муніципальний менеджмент		
ВК 14	Маркетинг територій		
ВК 15	Інформаційно-комунікаційні технології		
Загальний обсяг вибірових компонент:		23,0	
ЗАГАЛЬНИЙ ОБСЯГ ОСВІТНЬОЇ ПРОГРАМИ		90,0	

2.2. Структурно-логічна схема

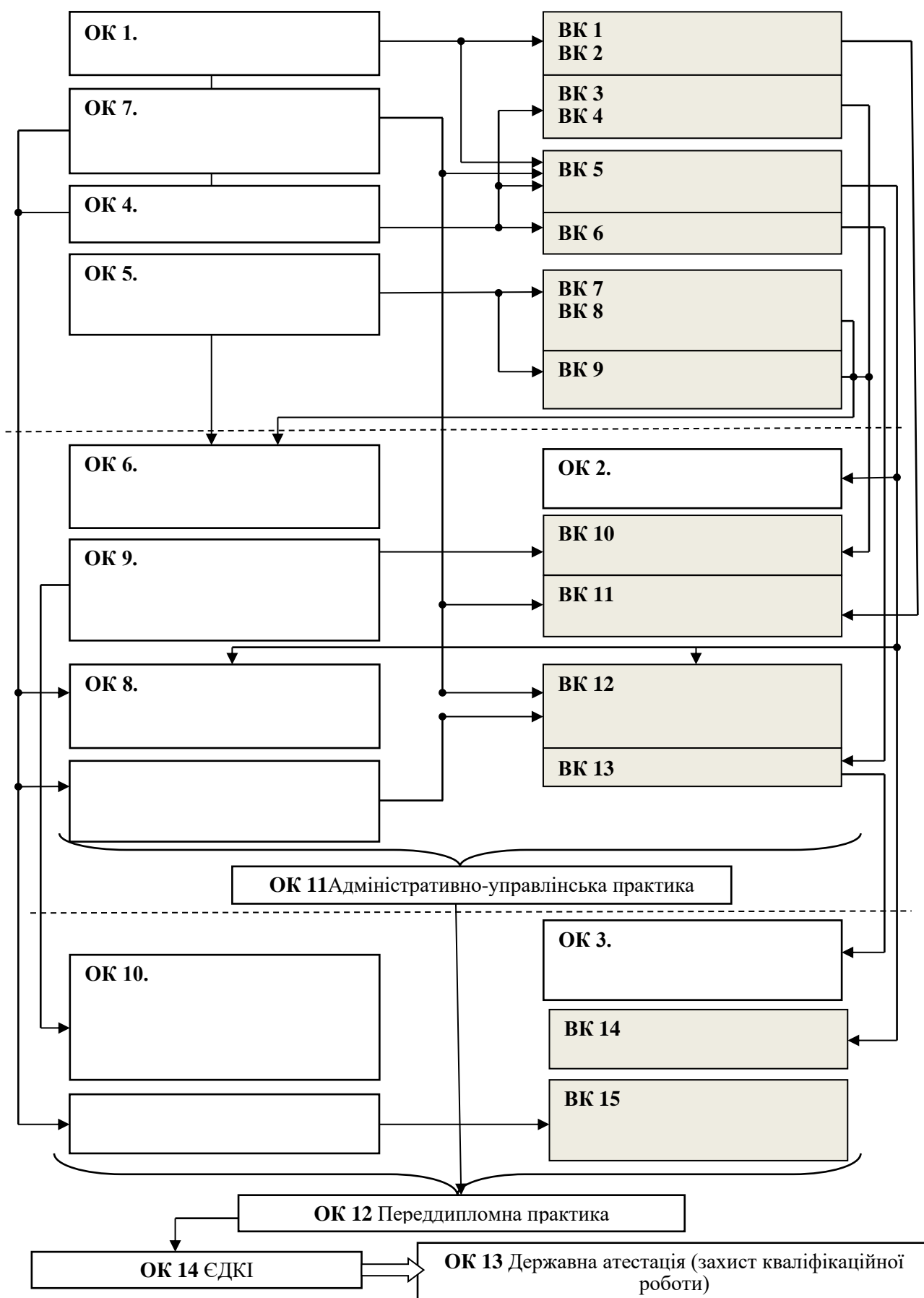

3. Форма атестації здобувачів вищої освіти

Атестація випускників освітньої програми «Державна служба» спеціальності D4 Публічне управління та адміністрування проводиться у формі публічного захисту кваліфікаційної роботи та єдиного державного кваліфікаційного іспиту за спеціальністю в установленому порядку та завершується видачею йому документу встановленого зразка про присудження ступеня магістра із присвоєнням кваліфікації «магістр публічного управління та адміністрування».

Кваліфікаційна робота не повинна містити академічного плагіату, фабрикації, фальсифікації. У кваліфікаційній роботі має бути розв'язана складна задача чи проблема у сфері публічного управління та адміністрування, що передбачає проведення досліджень та/або здійснення інновацій та характеризується невизначеністю умов і вимог. Кваліфікаційна робота має бути оприлюднена на офіційному сайті або в репозитарії закладу вищої освіти або його підрозділу.

Кваліфікаційні робота магістра виконується відповідно до напрямів наукових і прикладних досліджень у сфері публічного управління і має засвідчити рівень професійної підготовки здобувача. Кваліфікаційна робота магістра повинна містити результати власних теоретичних і прикладних досліджень, а також передбачати розробку інноваційних підходів до розв'язання практичної проблеми в межах обраної теми.

Кваліфікаційна робота магістра є результатом самостійної індивідуальної науково-дослідницької діяльності здобувача другого рівня вищої освіти, комплексним науковим дослідженням, яке підводить підсумки вивчення ним дисциплін, передбачених навчальними планами підготовки магістра за спеціальністю D4 Публічне управління та адміністрування, проходження переддипломної практики. Дипломна магістерська робота проходить перевірку на відсутність плагіату. Реферат дипломної магістерської роботи розміщується на офіційному сайті ДДМА.

Атестаційний іспит у вигляді єдиного державного кваліфікаційного іспиту має оцінювати відповідність результатів навчання вимогам цього стандарту та відповідати організаційним вимогам до єдиного державного кваліфікаційного іспиту, які встановлюються законодавством.

Атестація здійснюється відкрито і публічно.

4. Матриця відповідності програмних компетентностей компонентам освітньої програми

	ЗК							СК								
	1	2	3	4	5	6	7	1	2	3	4	5	6	7	8	9
OK1		+						+								
OK2									+			+				
OK3				+												
OK4		+	+			+				+	+	+	+	+		
OK5		+			+									+	+	+
OK6	+	+			+									+	+	+
OK7	+	+						+				+				
OK8							+	+						+		
OK9	+				+	+	+					+		+		+
OK10	+	+			+	+	+					+		+		+
OK11			+				+		+			+		+		
OK12	+	+			+	+			+	+	+	+	+			+
OK13	+	+			+			+	+	+		+	+		+	+
OK14	+	+		+	+		+	+	+	+		+	+	+	+	
BK1	+	+		+	+		+	+	+	+		+	+	+	+	
BK2								+				+				
BK3				+				+								
BK4		+	+								+			+		
BK5				+				+								
BK6							+		+			+	+	+	+	+
BK7	+	+										+				
BK8		+			+				+			+	+		+	+
BK9					+							+	+		+	+
BK10					+							+	+		+	+
BK11		+						+				+				+
BK12										+	+	+			+	
BK13	+		+			+				+	+					
BK14	+	+		+	+		+	+	+	+		+	+	+	+	
BK15	+	+		+	+		+	+	+	+		+	+	+	+	

**5. Матриця забезпечення програмних результатів навчання (ПРН)
відповідними компонентами освітньої програми**

	ПРН														
	1	2	3	4	5	6	7	8	9	10	11	12	13	14	15
OK1	+			+										+	+
OK2		+													
OK3			+										+		
OK4	+			+		+		+				+		+	
OK5			+					+			+				
OK6			+					+			+				
OK7	+					+		+		+				+	+
OK8							+		+	+					
OK9					+		+		+	+					
OK10					+		+		+	+					
OK11	+		+					+		+		+			
OK12		+		+				+			+	+			
OK13				+			+	+	+	+	+				
OK14	+			+	+	+	+	+	+	+	+		+	+	+
BK1	+			+											
BK2			+										+		
BK3	+		+	+				+				+			
BK4			+										+		
BK5							+	+	+	+	+		+		
BK6															+
BK7					+	+					+				
BK8							+		+						
BK9							+		+						
BK10					+	+	+			+					
BK11	+			+								+			
BK12	+	+	+									+			
BK13					+	+	+			+					
BK14	+			+								+			
BK15	+	+	+									+			